

KANTO

Tire Roller

タイヤローラ

KT40S

パーツリスト

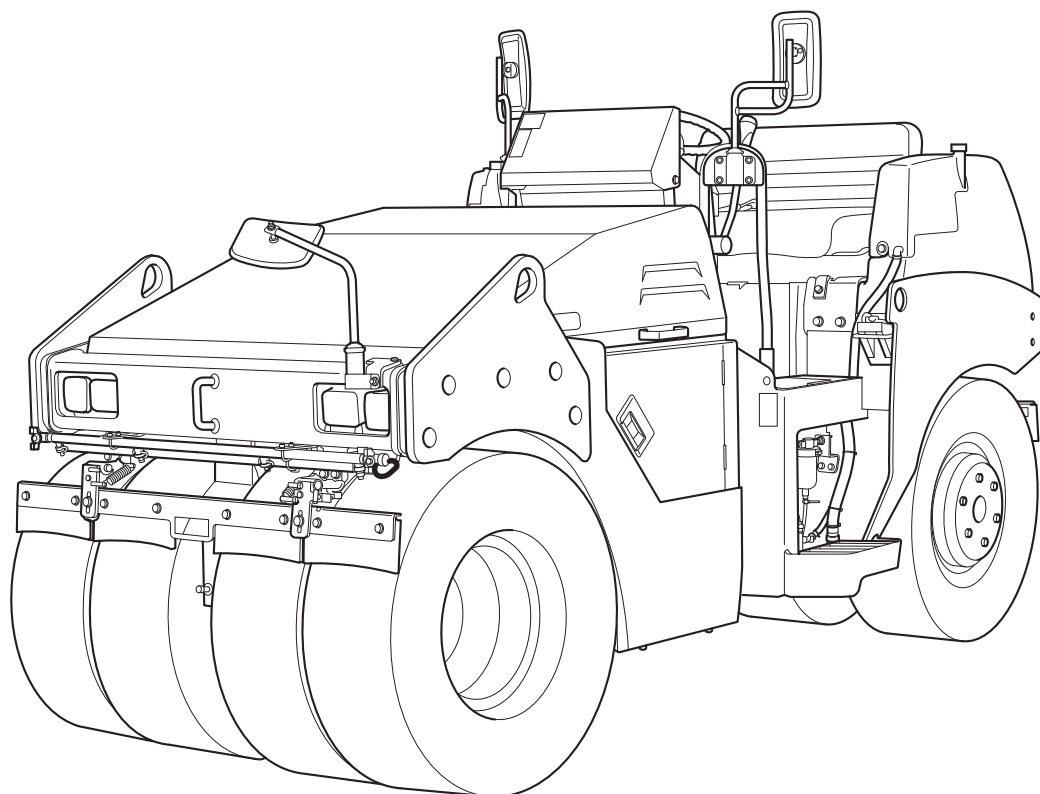

KANTO TEKKO CO., LTD

3.2022

パーツリストのご使用について

1. このパーツリストは、KT40S タイヤローラの、エンジンを除く車両部品のパーツリストであります。
2. このパーツリストは、特殊仕様部品は含まれておりません。
3. エンジン部品については、クボタ D1703 型ディーゼルエンジンのパーツリストをごらんください。
4. 部品の御注文について。
部品を御注文する際は、パーツリストのイラストとリストを御参照の上、弊社部品課または販売店へ次の項目を御連絡ください。

- (1) 車両型式
- (2) 車台番号 (車台の打刻または銘板に明記してあります。)
- (3) 部品番号
- (4) 部品名称
- (5) 必要数量

部品発注などに備えて、貴車の車台番号、エンジン番号、納入年月日を記入しておくとう便利です。

車台番号	
エンジン番号	
納入年月日	年 月 日

5. 部品交換の際は必ず「**関東鉄工純正部品**」をご使用ください。
6. パーツリスト上のイラストは部品の位置、形状を部品注文に支障のない範囲で示してありますので、必ずしも現品と一致してはなりません。
7. 記載部品は予告なしに、削除、変更、非売品とする場合がありますので、ご承知おきください。

目次

Contents

装置名	Name	ページ Page
エンジン装置	ENGINE SYSTEM	4
冷却装置	COOLING SYSTEM	8
吸気装置	INTAKE SYSTEM	12
排気装置	EXHAUST SYSTEM	14
燃料配管装置	FUEL PIPING SYSTEM	16
スロットル装置	THROTTLE SYSTEM	20
前後進装置	TRAVEL CONTROL SYSTEM	22
制動装置	BRAKE SYSTEM	26
前輪装置	FRONT WHEEL SYSTEM	28
後輪装置	REAR WHEEL SYSTEM	30
駆動油圧配管装置	HYDRAULIC TRAVEL SYSTEM	34
ステアリング油圧配管	HYDRAULIC STEERING PIPING	38
ステアリング装置	HYDRAULIC STEERING SYSTEM	40
作動油タンク装置	HYDRAULIC TANK SYSTEM	42
フロントフレーム装置	FRONT FRAME SYSTEM	44
リヤフレーム装置	REAR FRAME SYSTEM	52
センターピン装置	CENTER PIN SYSTEM	56
スクレーパ装置	SCRAPER SYSTEM	58
エレクトリック装置	ELECTRIC SYSTEM	62
散水装置	WATER SPRINKLER SYSTEM	68
液剤噴霧装置	LIQUID SPRAY SYSTEM	74
デカール	DECAL	82

エンジン装置 ENGINE SYSTEM

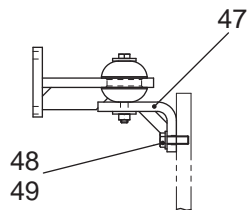
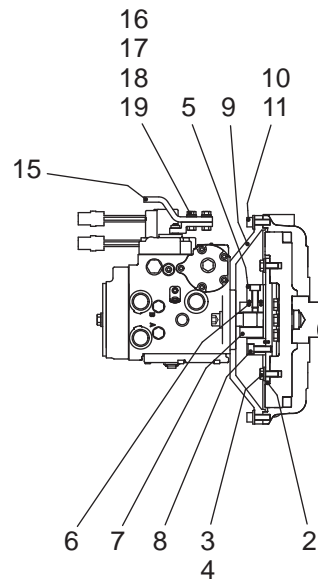
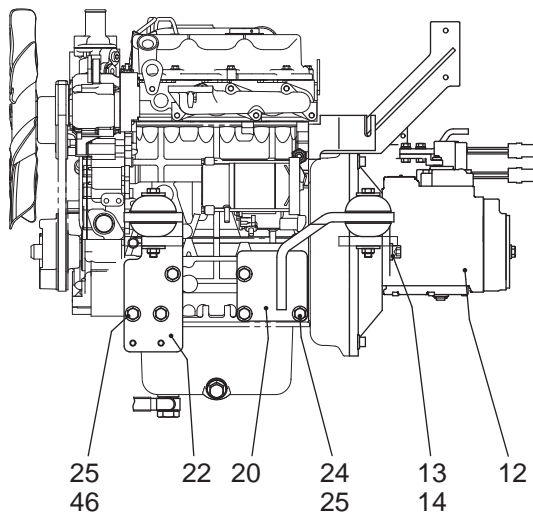
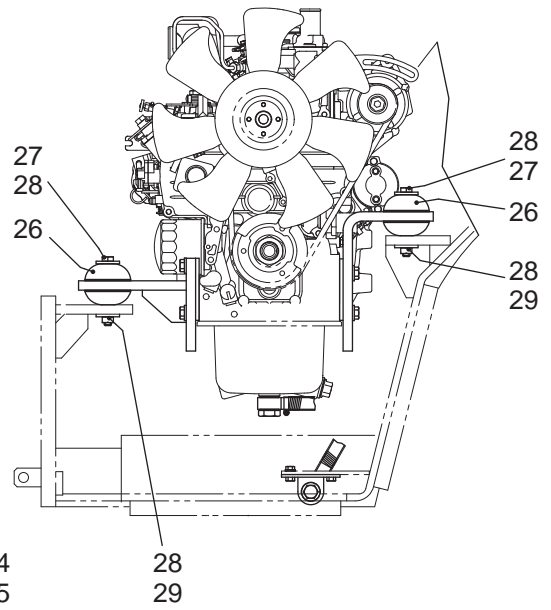
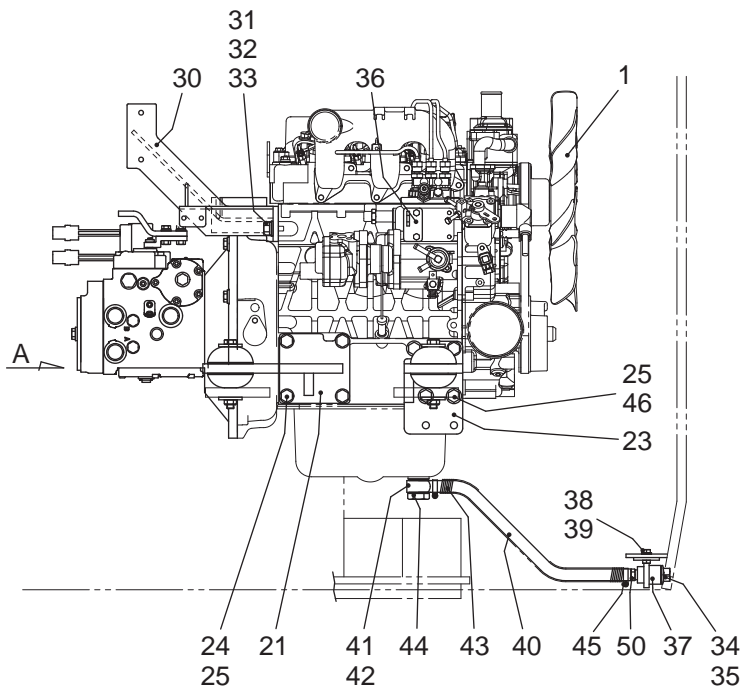

矢視 A

エンジン装置 ENGINE SYSTEM

記号 Key No.	部品番号 Parts No.	部品名称	Parts Name	数量 Q'ty	備考 Remarks
1	125134	エンジン	ENGINE	1	
2	121107	カップリングプレート	COUPLING PLATE	1	
3	9066	六角ボルト	BOLT	6	
4	9253	バネ座金	SPRING WASHER	6	
5	1449	カップリング	COUPLING	1	
6	CP04082	スプリングピン	SPRING PIN	9	
7	121108	カップリングボス	COUPLING BOSS	1	
8	10305	六角穴付ボルト	CAP SCREW	6	
9	121109	ポンプハウジング	PUMP HOUSING	1	
10	C10356	六角穴付きボルト	CAP SCREW	8	
11	9630	ハードワッシャー	HARD WASHER	8	
12	125404	トラベルポンプ	TRAVEL PUMP	1	
13	C14356	六角穴付ボルト	CAP SCREW	2	
14	CW142	ハードワッシャー	HARD WASHER	2	
15	121133	アーム	ARM	1	
16	9029	六角ボルト	BOLT	2	
17	9251	バネ座金	SPRING WASHER	2	
18	9233	平ワッシャー	WASHER	2	
19	9187	六角ナット	NUT	2	
20	122472	エンジンブラケット L・F	ENGINE BRACKET L・F	1	
21	122473	エンジンブラケット L・F	ENGINE BRACKET L・F	1	
22	122474	エンジンブラケット R・F	ENGINE BRACKET R・F	1	
23	122475	エンジンブラケット R・R	ENGINE BRACKET R・R	1	
24	C12354	六角ボルト	BOLT	7	
25	CW122	ハードワッシャー	HARD WASHER	14	
26	03765	エンジンマウント	ENGINE MOUNT	8	
27	9130	六角ボルト	BOLT	4	
28	9548	ワッシャー	WASHER	8	
29	9979	Uナット	U-NUT	4	
30	122583	エアークリーナブラケット	AIR CLEANER BRACKET	1	
31	C12301	六角ボルト	BOLT	2	
32	9236	平ワッシャー	WASHER	2	
33	9253	バネ座金	SPRING WASHER	2	

エンジン装置 ENGINE SYSTEM

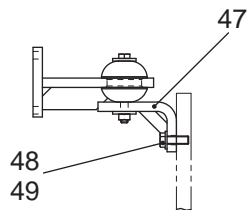
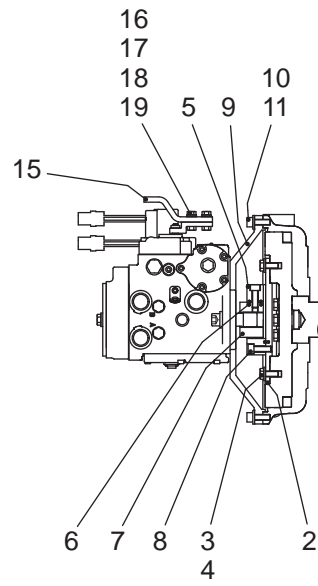
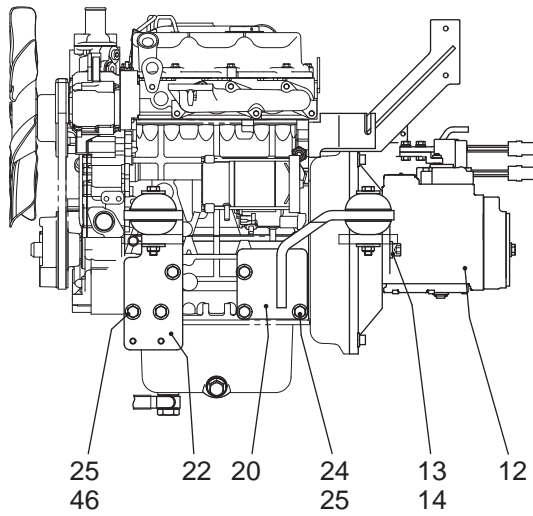
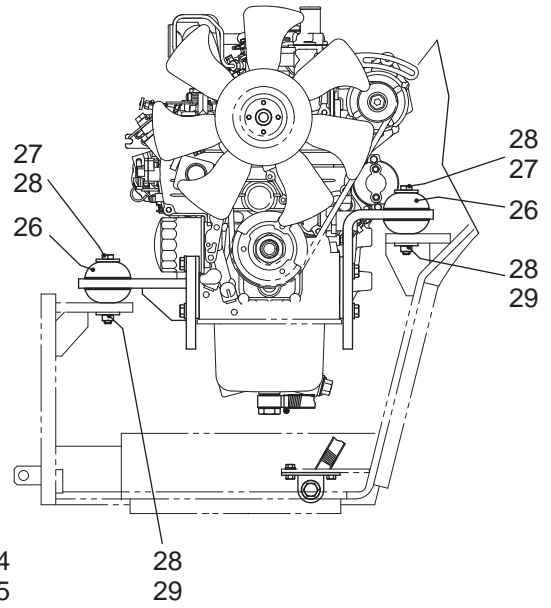
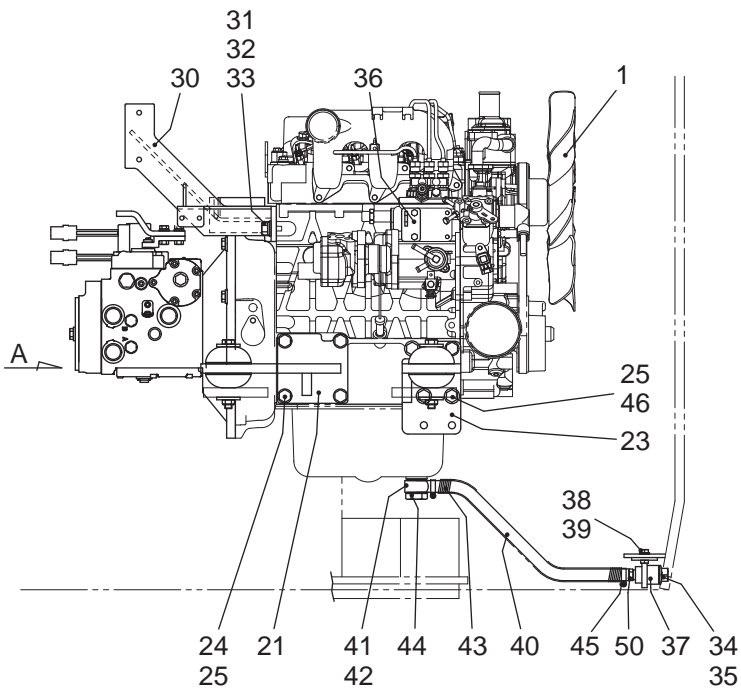

矢視 A

エンジン装置 ENGINE SYSTEM

記号 Key No.	部品番号 Parts No.	部品名称	Parts Name	数量 Q'ty	備考 Remarks
34	15707-3375-0	プラグ	PLUG	(1)	
35	15192-96671	パッキン	PACKING	(1)	
36	121280	ケーブルブラケット	CABLE BRACKET	1	
37	121790	エンジンオイルドレンブラケット	ENGINE OIL DRAIN BRACKET	1	
38	9025	六角ボルト	BOLT	2	
39	9631	ハードワッシャー	HARD WASHER	2	
40	125818	エンジンオイルドレンホース	ENGINE OIL DRAIN HOSE	1	
41	125819	ジョイント	JOINT	1	
42	125820	ガスケット	GASKET	2	
43	125821	スプリング	SPRING	1	
44	125822	ジョイントボルト	JOINT BOLT	1	
45	05722	ホースバンド	HOSE BAND	2	
46	9141	六角ボルト	BOLT	6	
47	122561	エンジンブラケットサポート	ENGINE BRACKET SUPPORT	1	
48	9142	六角ボルト	BOLT	2	
49	CW142	ハードワッシャー	HARD WASHER	2	
50	03644	ホースニップル	HOSE NIPPLE	1	

冷却装置 COOLING SYSTEM

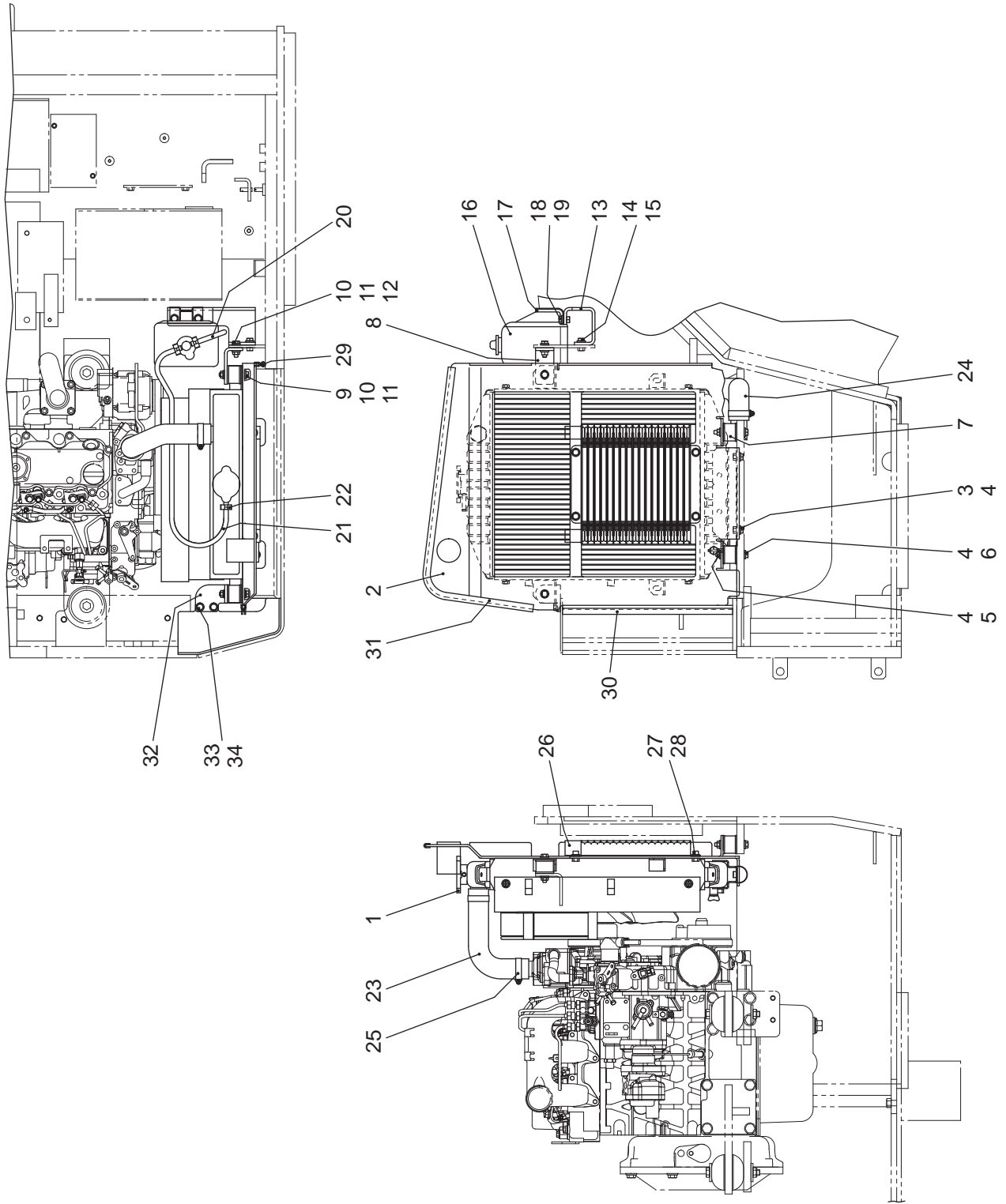

冷却装置 COOLING SYSTEM

記号 Key No.	部品番号 Parts No.	部品名称	Parts Name	数量 Q'ty	備考 Remarks
1	125121	ラジエータ ASS'Y	RADIATOR ASS'Y	1	
2	122510	バッフルプレート	BAFFLE PLATE	1	
3	9028	六角ボルト	BOLT	2	
4	9631	ハードワッシャー	HARD WASHER	6	
5	9187	六角ナット	NUT	2	
6	9029	六角ボルト	BOLT	2	
7	121485	防振ゴム	VIBRATION-PROOF RUBBER	4	
8	122511	ラジエータブラケット L	RADIATOR BRACKET L	1	
9	9028	六角ボルト	BOLT	2	
10	9631	ハードワッシャー	HARD WASHER	6	
11	9187	六角ナット	NUT	3	
12	9029	六角ボルト	BOLT	1	
13	122512	リザーブタンクブラケット	RESERVOIR TANK BRACKET	1	
14	9028	六角ボルト	BOLT	2	
15	9631	ハードワッシャー	HARD WASHER	2	
16	1G642-7240-1	リザーブタンク ASS'Y	RESERVOIR TANK ASS'Y	(1)	
17	15221-72462	リザーブタンクステー	RESERVOIR TANK STAY	(1)	
18	9025	六角ボルト	BOLT	2	
19	9631	ハードワッシャー	HARD WASHER	2	
20	125887	ホース (1)	HOSE (1)	0.65m	
21	125887	ホース (2)	HOSE (2)	0.65m	
22	125888	クリップ	CLIP	3	
23	122003	ラジエータホース (アッパー)	RADIATOR HOSE (UPPER)	1	
24	121304	ラジエータホース (ロアー)	RADIATOR HOSE (LOWER)	1	
25	05725	ホースバンド	HOSE BAND	4	
26	126002	オイルクーラー ASS'Y	OIL COOLER ASS'Y	1	
27	C08165	六角穴付ボルト	CAP SCREW	4	
28	9631	ハードワッシャー	HARD WASHER	4	
29	125947	トリムシール	TRIM SEAL	0.34m	
30	105006	トリムシール	TRIM SEAL	0.37m	
31	145550	トリムシール	TRIM SEAL	0.7m	
32	122558	ラジエータブラケット R	RADIATOR BRACKET R	1	
33	9025	六角穴付ボルト	CAP SCREW	2	

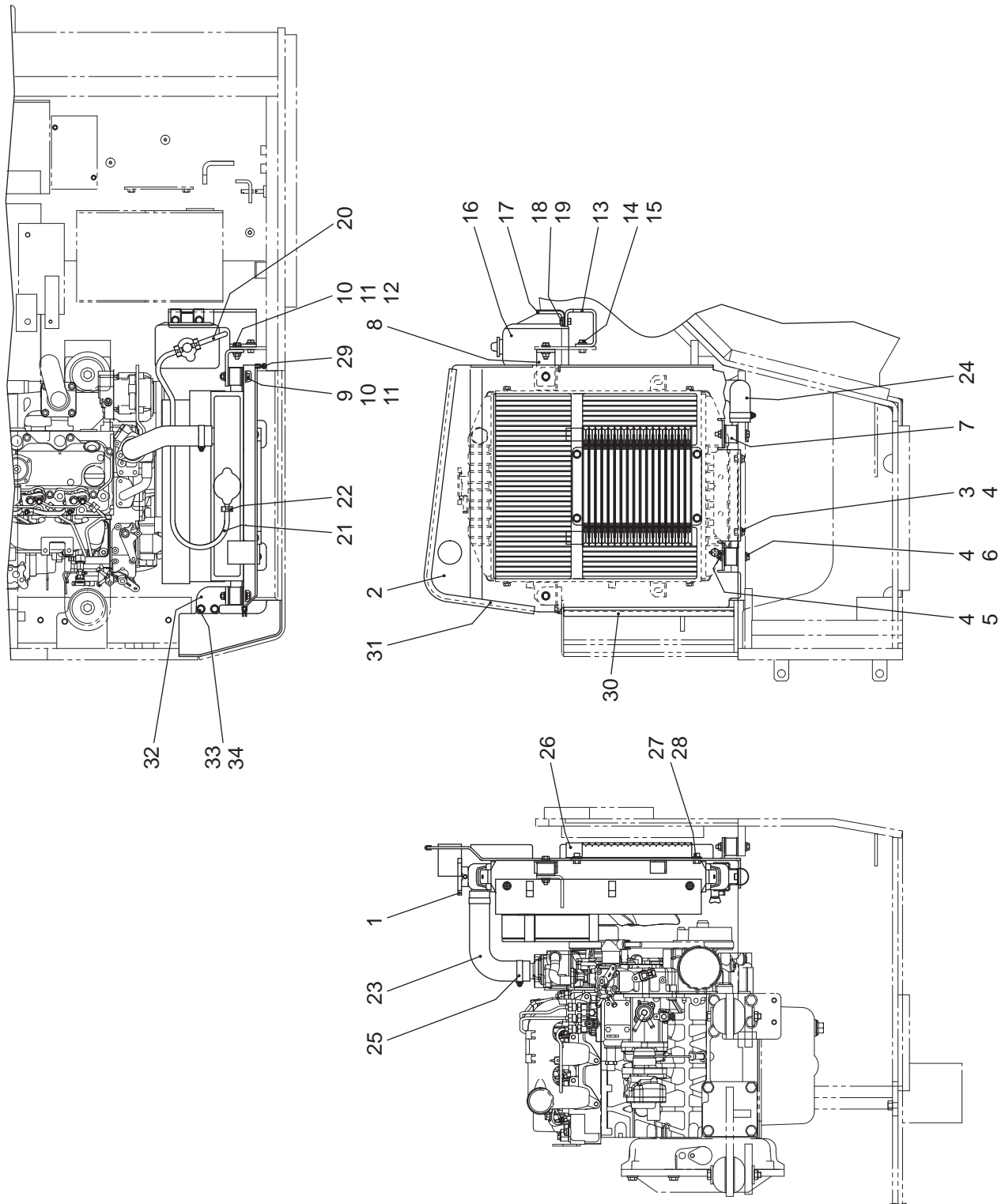

冷却装置 COOLING SYSTEM

記号 Key No.	部品番号 Parts No.	部品名称	Parts Name	数量 Q'ty	備考 Remarks
34	9631	ハードワッシャー	HARD WASHER	2	

吸気装置 INTAKE SYSTEM

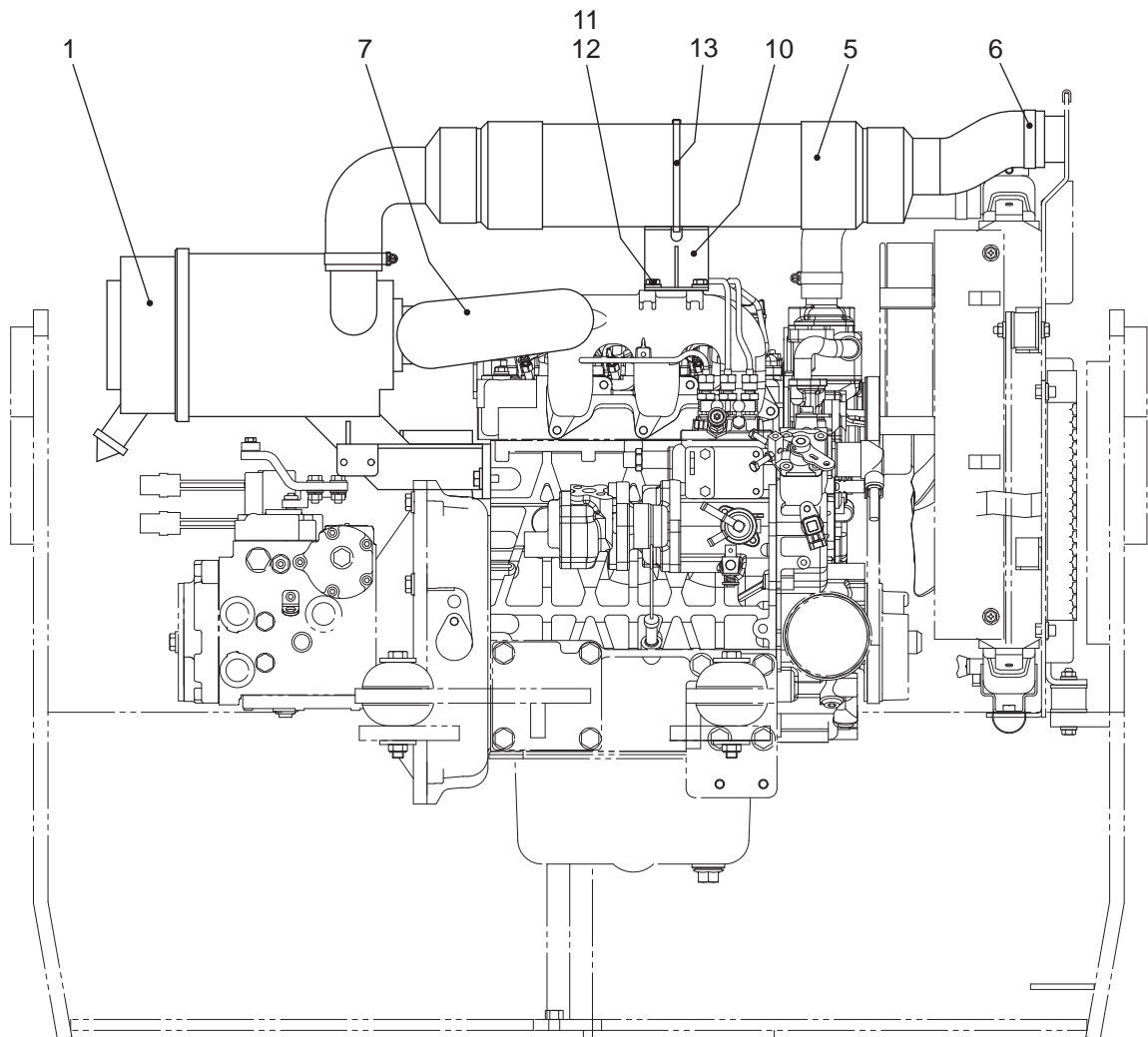
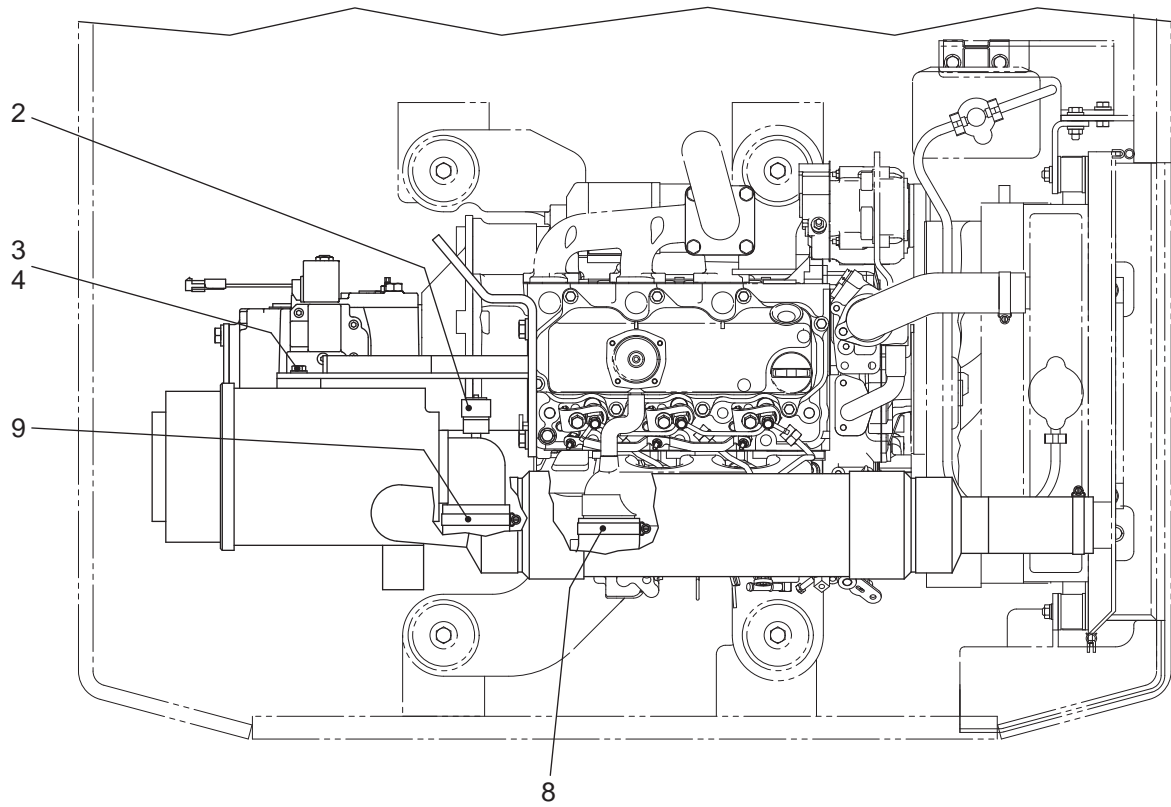

吸気装置 INTAKE SYSTEM

記号 Key No.	部品番号 Parts No.	部品名称	Parts Name	数量 Q'ty	備考 Remarks
1	125135	エアークリーナ ASS'Y	AIR CLEANER ASS'Y	1	
2	125136	インジケータ	INDICATOR	1	
3	9025	六角ボルト	BOLT	2	
4	9631	ハードワッシャー	HARD WASHER	4	
5	125137	エアーインテークホース	AIR INTAKE HOSE	1	
6	05726	ホースバンド	HOSE BAND	2	
7	121809	エアーホース	AIR HOSE	1	
8	05729	ホースバンド	HOSE BAND	1	
9	05728	ホースバンド	HOSE BAND	1	
10	121846	ホースサポート	HOSE SUPPORT	1	
11	9024	六角ボルト	BOLT	2	
12	9631	ハードワッシャー	HARD WASHER	2	
13	9403	インシュロック	INSULOCK	1	

排氣裝置 EXHAUST SYSTEM

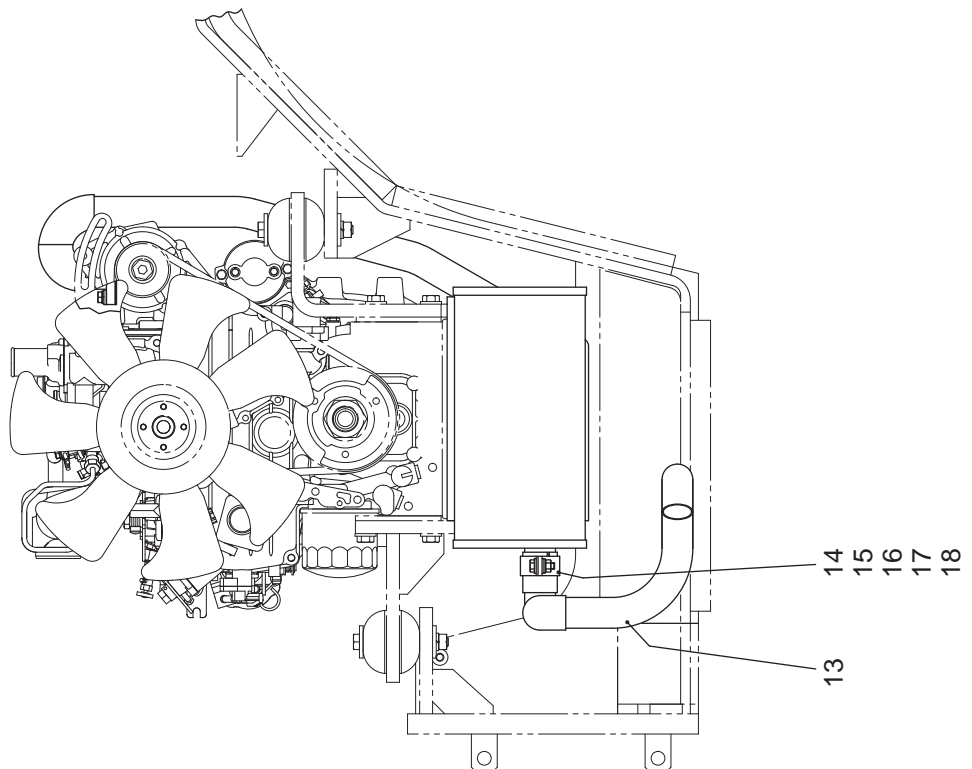
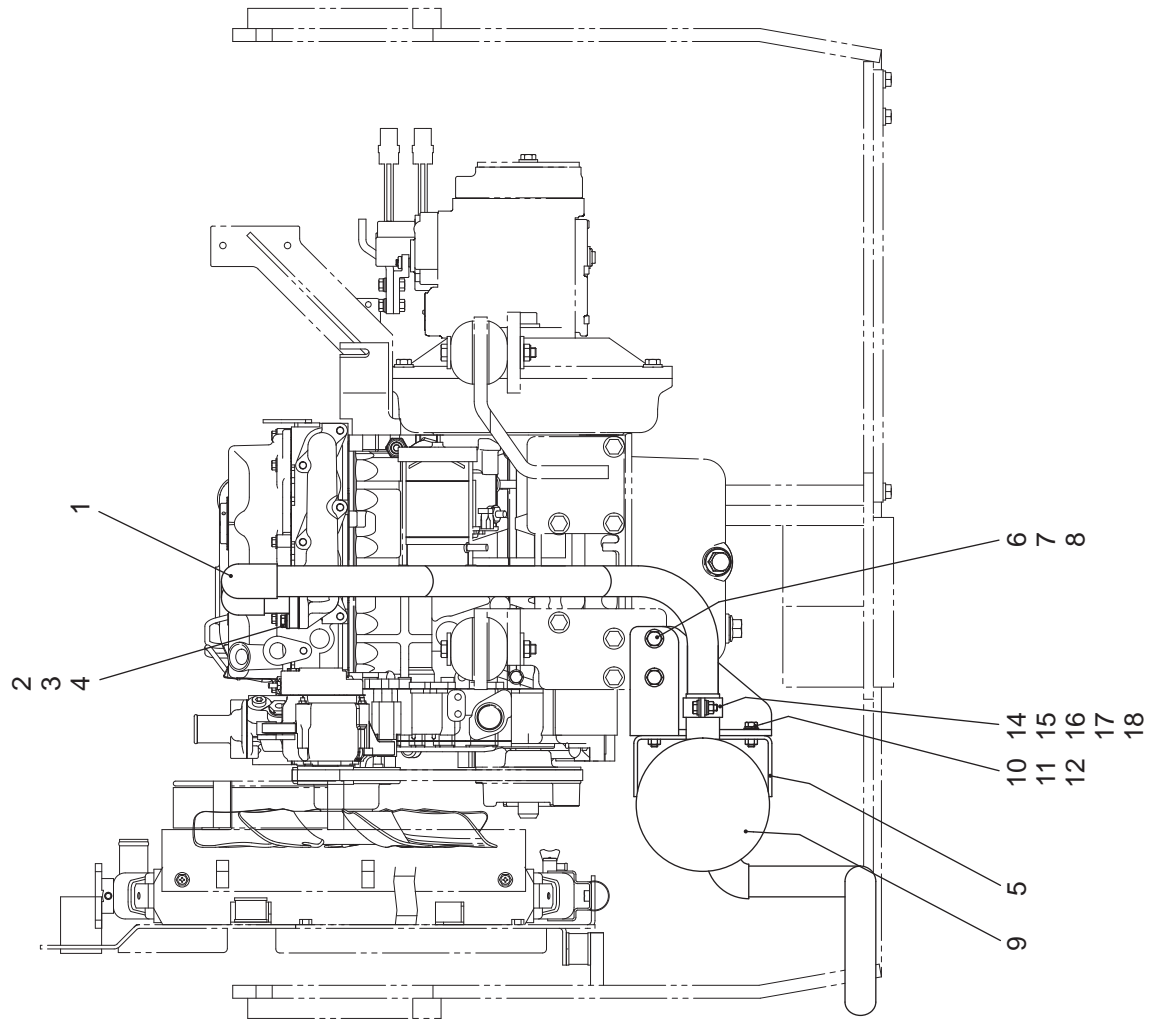

排気装置 EXHAUST SYSTEM

記号 Key No.	部品番号 Parts No.	部品名称	Parts Name	数量 Q'ty	備考 Remarks
1	122478	エキゾーストパイプ (1)	EXHAUST PIPE (1)	1	
2	9025	六角ボルト	BOLT	4	
3	9251	バネ座金	SPRING WASHER	4	
4	9631	ハードワッシャー	HARD WASHER	4	
5	122477	マフラーサポート	MUFFLER SUPPORT	1	
6	9044	六角ボルト	BOLT	4	
7	9252	バネ座金	SPRING WASHER	4	
8	9630	ハードワッシャー	HARD WASHER	4	
9	131255	マフラー	MUFFLER	1	
10	9028	六角ボルト	BOLT	4	
11	9251	バネ座金	SPRING WASHER	4	
12	9631	ハードワッシャー	HARD WASHER	4	
13	122479	テールパイプ	TAIL PIPE	1	
14	1628	クランプ	CLAMP	2	
15	9014	六角ボルト	BOLT	2	
16	9631	ハードワッシャー	HARD WASHER	4	
17	9251	バネ座金	SPRING WASHER	2	
18	9187	六角ナット	NUT	2	

燃料配管装置 FUEL PIPING SYSTEM

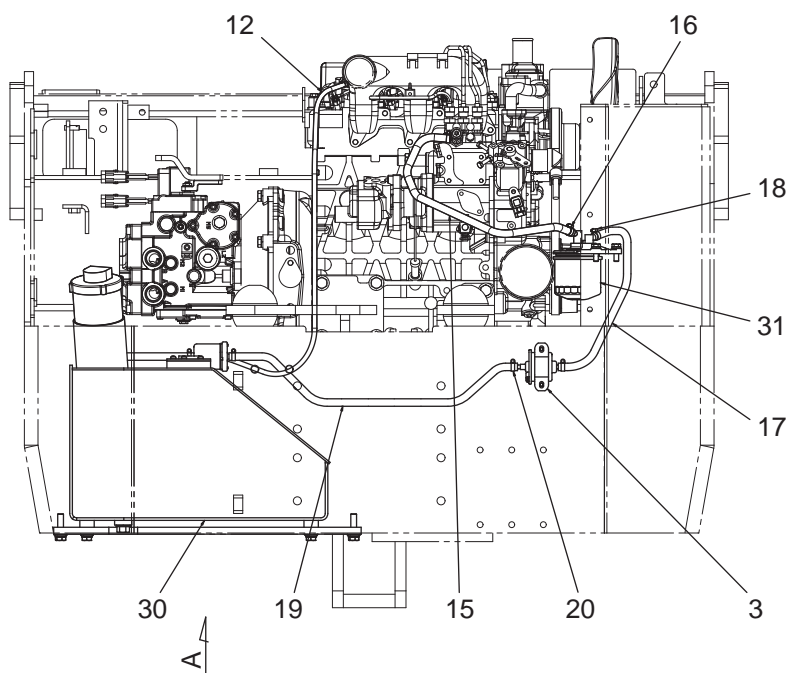
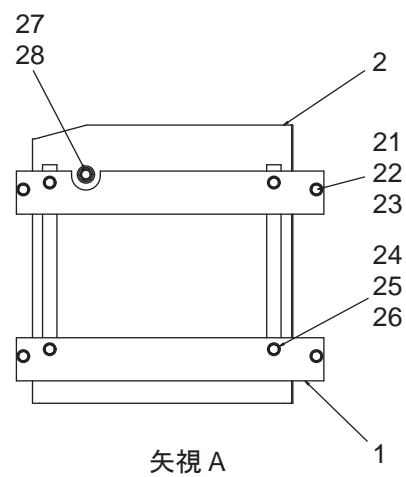
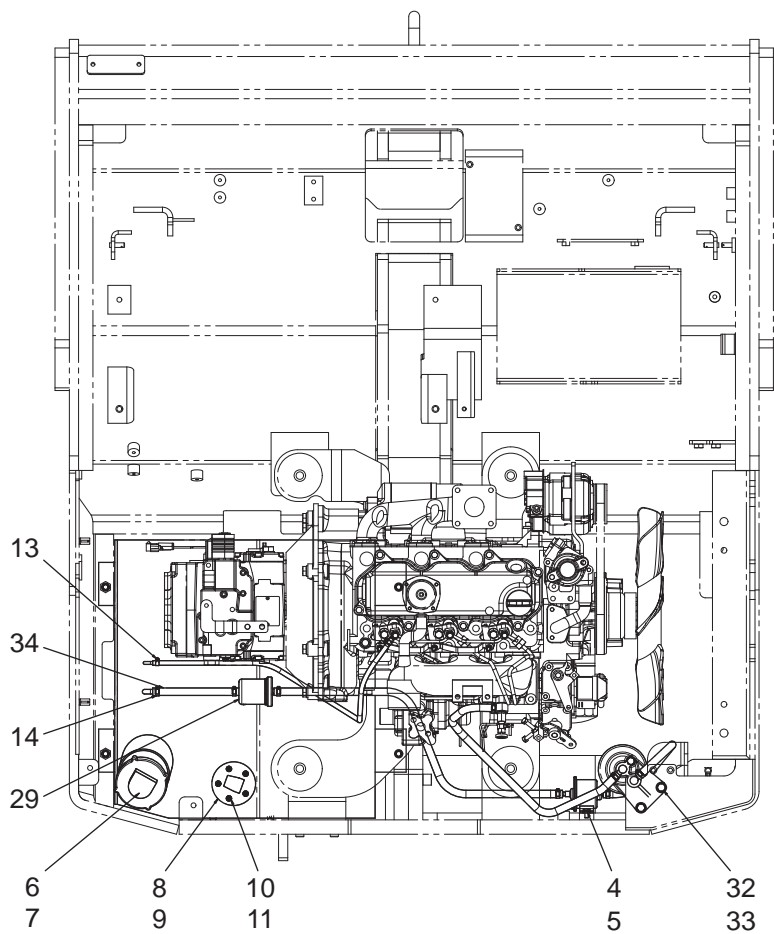

燃料配管装置 FUEL PIPING SYSTEM

記号 Key No.	部品番号 Parts No.	部品名称	Parts Name	数量 Q'ty	備考 Remarks
1	121377	ブラケット F	BRACKET F	1	
2	121378	ブラケット R	BRACKET R	1	
3	R1401-51352	フューエルポンプ	FUEL PUMP	1	
4	9011	六角ボルト	BOLT	2	
5	9533	バネ座金	SPRING WASHER	2	
6	125803	タンクキャップ	TANK CAP	1	
7	125802	ストレーナ	STRAINER	1	
8	125714	フューエルユニット	FUEL UNIT	1	
9	121527	パッキン	PACKING	1	
10	9143	十字穴付ナベ小ネジ	SCREW	5	
11	9250	バネ座金	SPRING WASHER	5	
12	09661-42000	フューエルホース	FUEL HOSE	1.0m	
13	CC07	ホースクリップ	HOSE CLIP	2	
14	05720	ホースクランプ	HOSE CLAMP	2	
15	09661-82000	フューエルホース	FUEL HOSE	0.48m	
16	05720	ホースクランプ	HOSE CLAMP	2	
17	09661-82000	フューエルホース	FUEL HOSE	0.35m	
18	05720	ホースクランプ	HOSE CLAMP	2	
19	09661-82000	フューエルホース	FUEL HOSE	0.63m	
20	05720	ホースクランプ	HOSE CLAMP	2	
21	9049	六角ボルト	BOLT	4	
22	9252	バネ座金	SPRING WASHER	4	
23	9235	平ワッシャー	WASHER	4	
24	9041	六角ボルト	BOLT	4	
25	9252	バネ座金	SPRING WASHER	4	
26	9235	平ワッシャー	WASHER	4	
27	C18137	プラグ	PLUG	1	
28		パッキン	PACKING	(1)	
29	12581-43012	フューエルフィルタ	FUEL FILTER	1	
30	122495	燃料タンク	FUEL TANK	1	
31	15224-43013	フューエルフィルタ	FUEL FILTER	1	
32	9028	六角ボルト	BOLT	2	
33	9251	バネ座金	SPRING WASHER	2	

燃料配管装置 FUEL PIPING SYSTEM

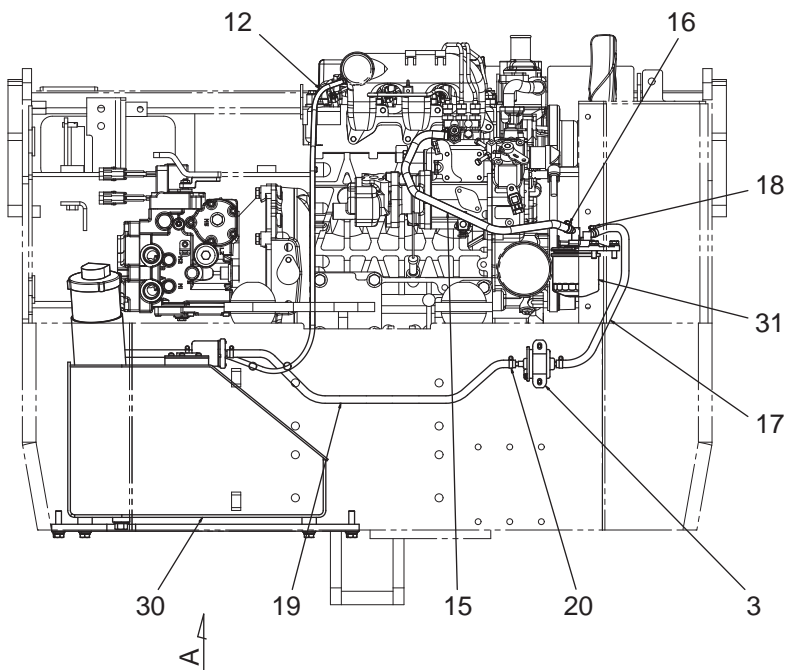
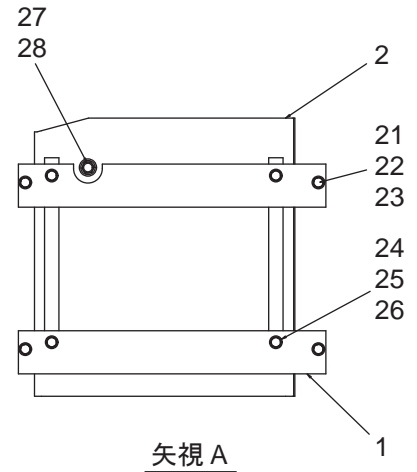
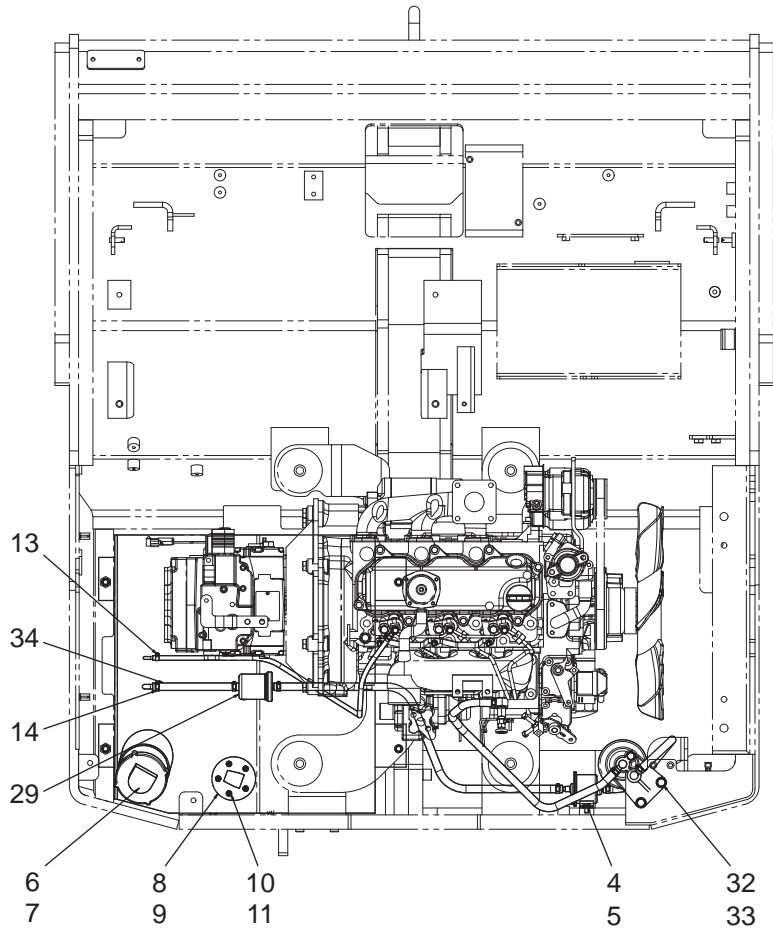

燃料配管装置 FUEL PIPING SYSTEM

記号 Key No.	部品番号 Parts No.	部品名称	Parts Name	数量 Q'ty	備考 Remarks
34	09661-82000	フューエルホース	FUEL HOSE	0.15m	

スロットル装置 THROTTLE SYSTEM

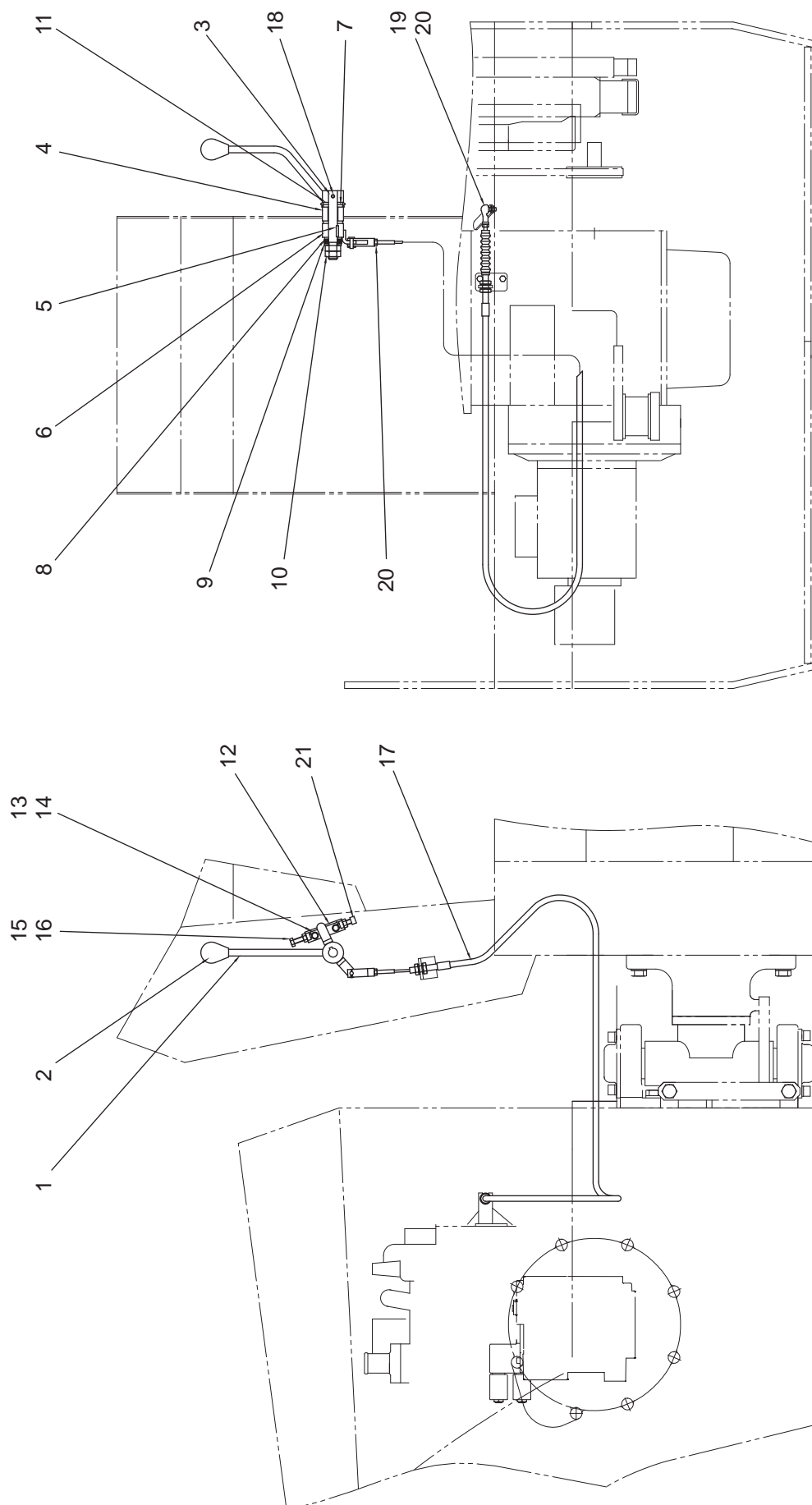

スロットル装置 THROTTLE SYSTEM

記号 Key No.	部品番号 Parts No.	部品名称	Parts Name	数量 Q'ty	備考 Remarks
1	121508	コントロールレバー	CONTROL LEVER	1	
2	141189	キャップ	CAP	1	
3	064106	シャフト	SHAFT	1	
4	52427	ブッシュ	BUSH	1	
5	45720	キー	KEY	1	
6	063104	スロットルレバー	THROTTLE LEVER	1	
7	45732	ディスク	DISC	2	
8	9239	ワッシャ	WASHER	2	
9	9247	カップスプリング	CUP SPRING	4	
10	9196	ナット	NUT	2	
11	2525	V リング	V RING	1	
12	064109	ストッパー	STOPPER	1	
13	9012	ボルト	BOLT	2	
14	9533	スプリングワッシャ	SPRING WASHER	2	
15	9462	ボルト	BOLT	2	
16	9187	ナット	NUT	2	
17	06540	コントロールケーブル	CONTROL CABLE	1	
18	9333	スプリングピン	SPRING PIN	1	
19	2496	リンクボール	LINK BALL	1	
20	CN061	ナット	NUT	1	

前後進装置 TRAVEL CONTROL SYSTEM

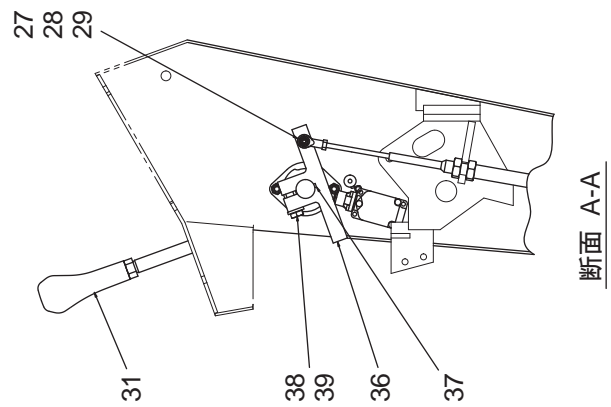
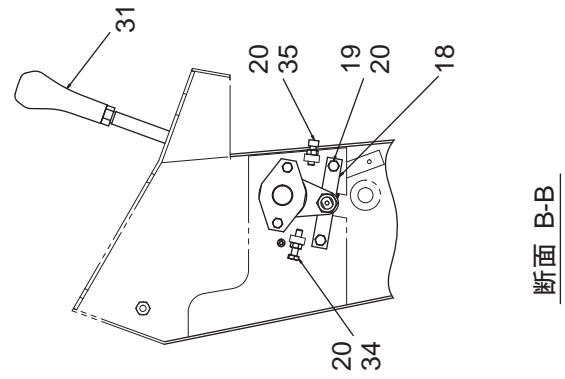
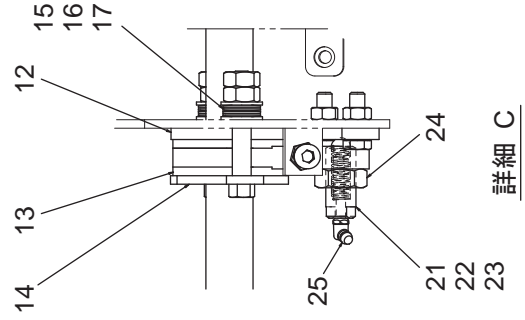
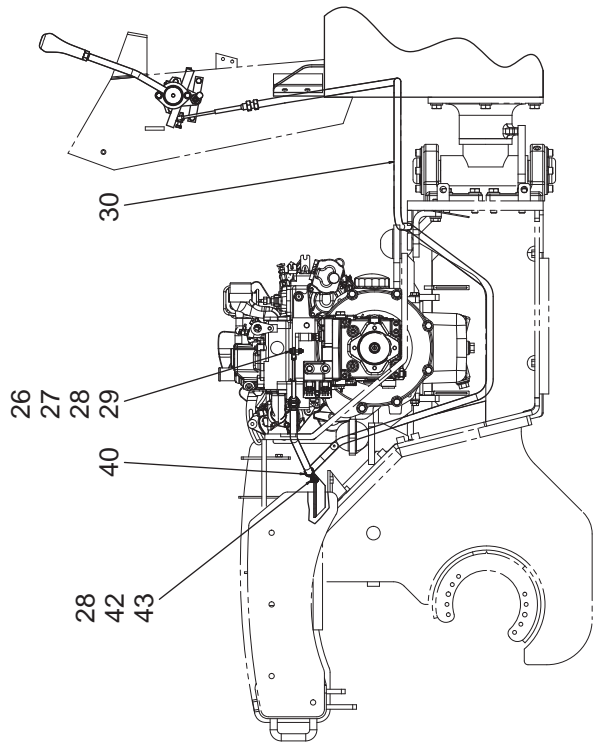
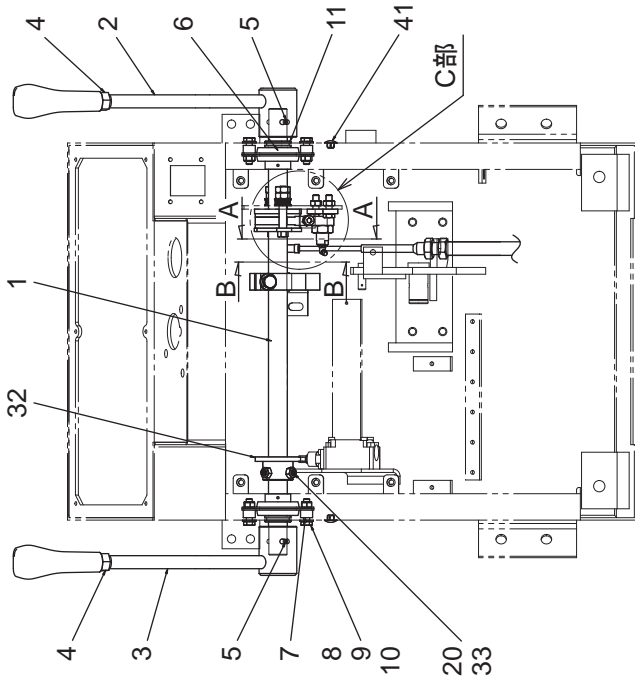

前後進装置 TRAVEL CONTROL SYSTEM

記号 Key No.	部品番号 Parts No.	部品名称	Parts Name	数量 Q'ty	備考 Remarks
1	121184	シャフト	SHAFT	1	
2	122172	ドライブレバー (R)	DRIVE LEVER (R)	1	
3	122171	ドライブレバー (L)	DRIVE LEVER (L)	1	
4	9204	六角ナット	NUT	2	
5	CP06452	スプリングピン	SPRING PIN	2	
6	2057	ベアリングユニット	BEARING UNIT	2	
7	45612	ディスタンスリング	DISTANCE RING	4	
8	9029	六角ボルト	BOLT	4	
9	9233	平ワッシャー	WASHER	10	
10	CN081	Uナット	U-NUT	4	
11	9428	グロメット	GROMMET	2	
12	45613	ワッシャー	WASHER	1	
13	45670	フリクションパッド	FRICTION PAD	2	
14	45678	プレート	PLATE	2	
15	9244	皿バネ	DISC SPRING	8	
16	9235	平ワッシャー	WASHER	4	
17	9485	六角ナット	NUT	4	
18	45691	プレート	PLATE	1	
19	9025	六角ボルト	BOLT	2	
20	9187	六角ナット	NUT	6	
21	45710	ガイド	GUID	1	
22	45712	スプリング	SPRING	1	
23	54109	スチールボール	STEEL BALL	1	
24	9196	六角ナット	NUT	1	
25	9527	グリースニップル	GREASE NIPPLE	1	
26	9015	六角ボルト	BOLT	1	
27	CN061	Uナット	U-NUT	2	
28	9232	平ワッシャー	WASHER	4	
29	2860	ロッドエンド	ROD END	2	
30	125959	ドライブケーブル	DRIVE CABLE	1	
31	145641	シフトノブレバー	SHIFT KNOB LEVER	2	
32	2861	カムプレート	CAM PLATE	1	
33	C08167	六角穴付止メネジ	SET SCREW	2	

前後進装置 TRAVEL CONTROL SYSTEM

記号 Key No.	部品番号 Parts No.	部品名称	Parts Name	数量 Q'ty	備考 Remarks
34	9462	六角ボルト	BOLT	1	
35	C08255	六角穴付ボルト	CAP SCREW	1	
36	121168	コントロールレバー	CONTROL LEVER	1	
37	B45068	キー	KEY	1	
38	9049	六角ボルト	BOLT	1	
39	9630	ハードワッシャー	HARD WASHER	1	
40	CC19	クランプ	CLAMP	1	
41	125916	キャップ	CAP	2	
42	9012	六角ボルト	BOLT	1	
43	9533	バネ座金	SPRING WASHER	1	

制動裝置 BRAKE SYSTEM

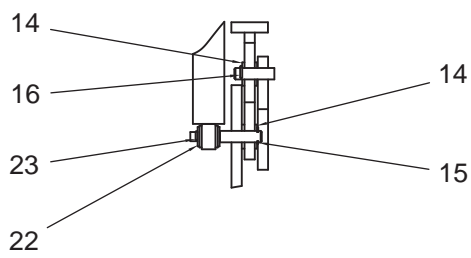
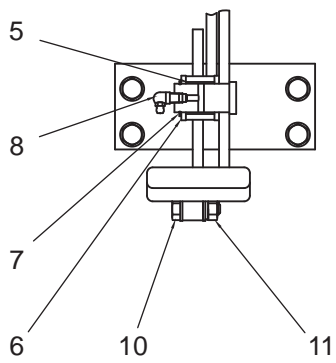
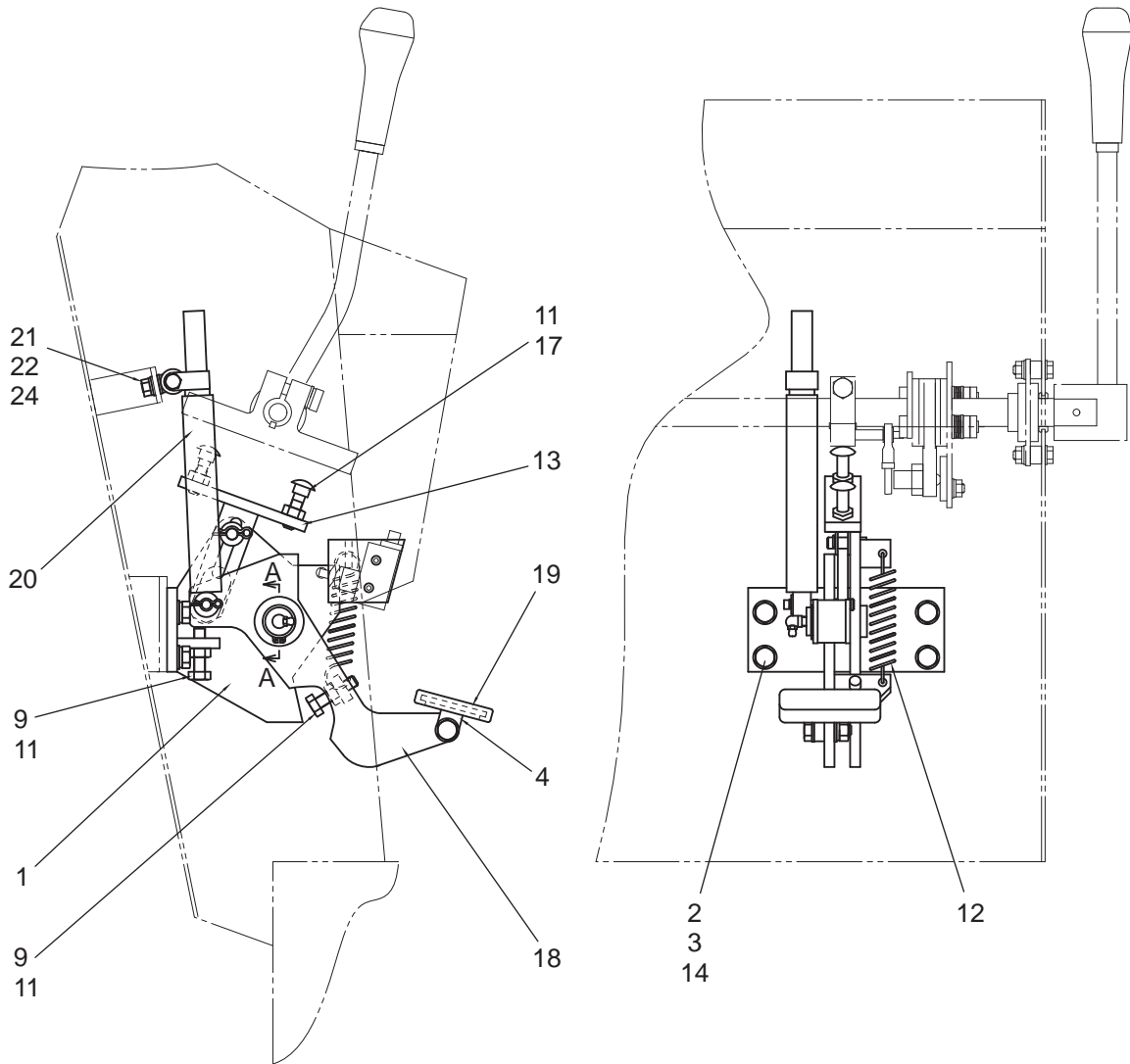

SECTION A-A

制動装置 BRAKE SYSTEM

記号 Key No.	部品番号 Parts No.	部品名称	Parts Name	数量 Q'ty	備考 Remarks
1	121439	ブレーキブラケット	BRAKE BRACKET	1	
2	9039	ボルト	BOLT	4	
3	9252	スプリングワッシャ	SPRING WASHER	5	
4	121450	ブレーキペダル	BRAKE PEDAL	1	
5	52210	ブッシュ	BUSH	1	
6	9655	ワッシャ	WASHER	2	
7	9284	C形止メ輪	CIRCLIP	1	
8	9562	グリースニップル	GREASE NIPPLE	1	
9	9049	ボルト	BOLT	2	
10	9048	ボルト	BOLT	1	
11	9485	ナット	NUT	4	
12	68511	スプリング	SPRING	1	
13	45795	ロッド	ROD	1	
14	9235	ワッシャ	WASHER	4	
15	9298	E形止メ輪	E-RING	1	
16	9344	スナップピン	SNAP PIN	1	
17	42062	角根丸頭ボルト	CIRCLE HEAD BOLT	2	
18	121326	ブレーキレバー	BRAKE LEVER	1	
19	2675	ペダルゴム	PEDAL RUBBER	1	
20	2671	ダンパー	DAMPER	1	
21	9251	スプリングワッシャ	SPRING WASHER	1	
22	9233	ワッシャ	WASHER	2	
23	9656	スナップピン	SNAP PIN	1	
24	9485	ナット	NUT	1	

前輪裝置 FRONT WHEEL SYSTEM

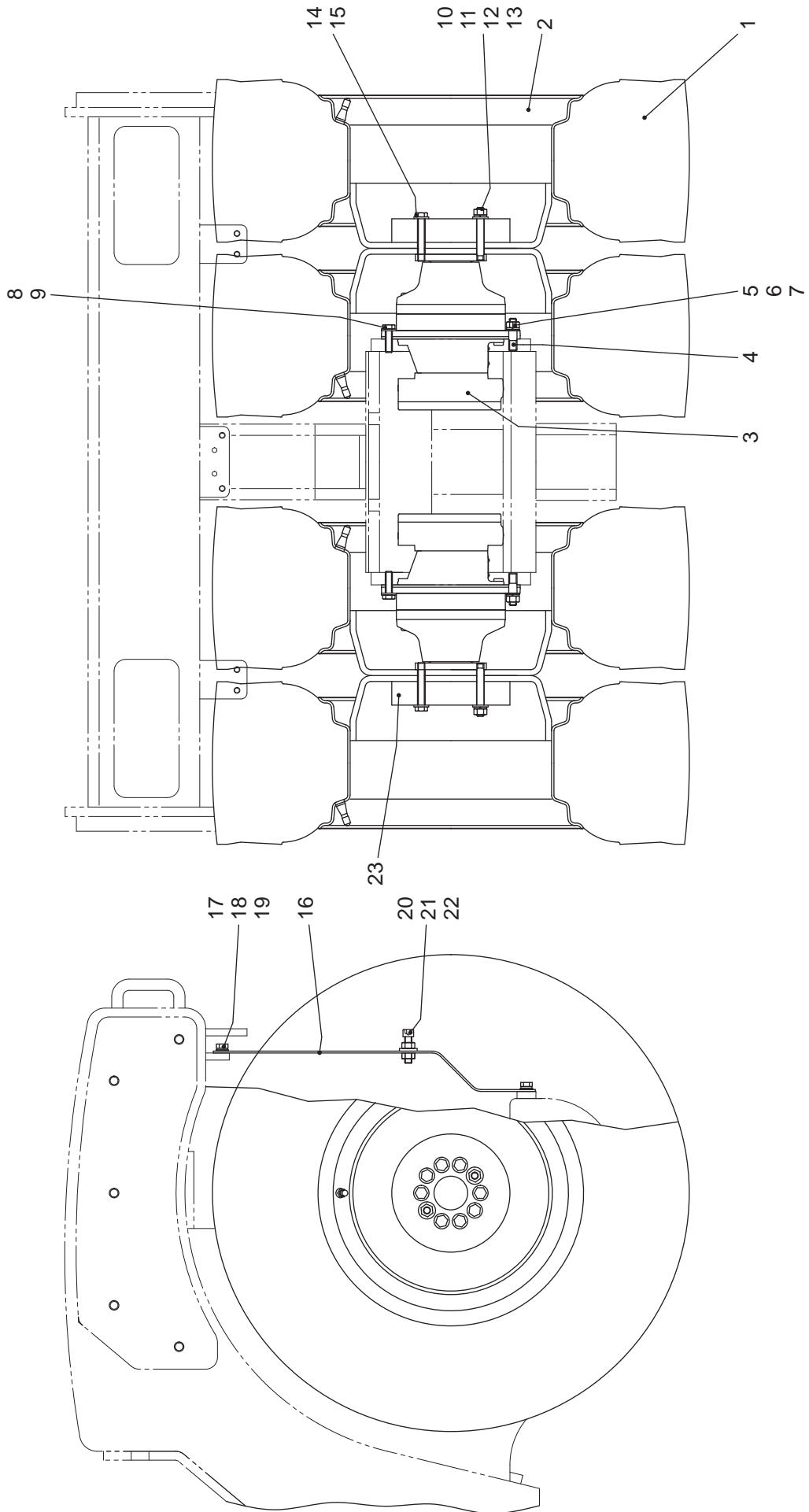

前輪装置 FRONT WHEEL SYSTEM

記号 Key No.	部品番号 Parts No.	部品名称	Parts Name	数量 Q'ty	備考 Remarks
1	105105	タイヤ	TIRE	4	
2	125302	ディスクホイール	DISC WHEEL	4	
3	125412	トラベルモータ (R)	TRAVEL MOTOR (R)	2	
4	121694	スタッドボルト	STUD BOLT	4	
5	CN126	六角ナット	NUT	4	
6	9253	バネ座金	SPRING WASHER	4	
7	9236	平ワッシャー	WASHER	4	
8	9118	六角ボルト	BOLT	16	
9	CW122	ハードワッシャー	HARD WASHER	16	
10	122471	スタッドボルト	STUD BOLT	4	
11	CN126	六角ナット	NUT	4	
12	9253	バネ座金	SPRING WASHER	20	
13	9236	平ワッシャー	WASHER	4	
14	9137	六角ボルト	BOLT	16	
15	CW122	ハードワッシャー	HARD WASHER	16	
16	122445	カバー (Fモーター)	COVER (F-MOTOR)	1	
17	9039	六角ボルト	BOLT	4	
18	9252	バネ座金	SPRING WASHER	4	
19	CW105	丸ワッシャー	WASHER	4	
20	C12457	六角穴付ボルト	CAP SCREW	2	
21	CW125	ワッシャー	WASHER	2	
22	CN126	六角ナット	NUT	2	
23	122470	スペーサー (ホイール)	SPACER (WHEEL)	2	

後輪裝置 REAR WHEEL SYSTEM

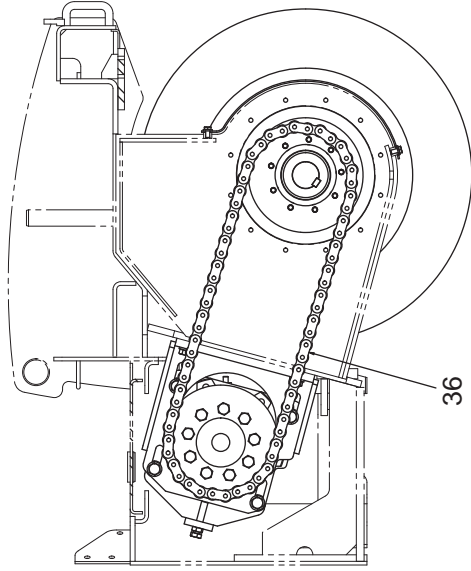

断面 B-B

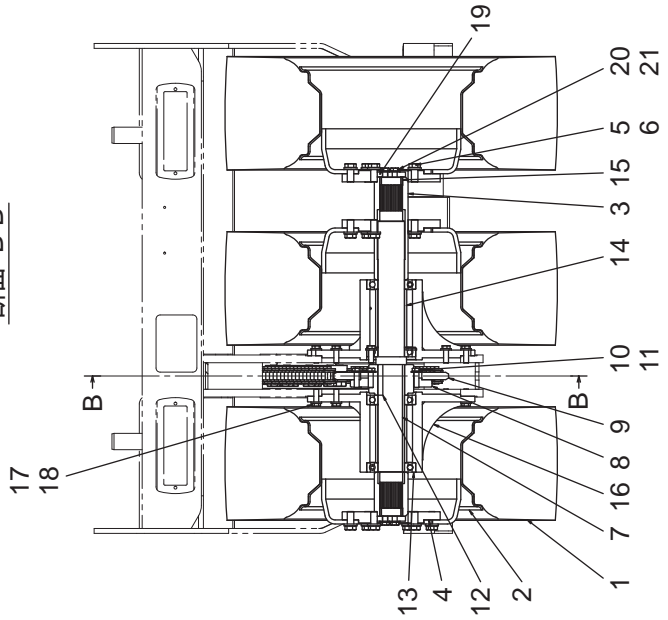

断面 A-A

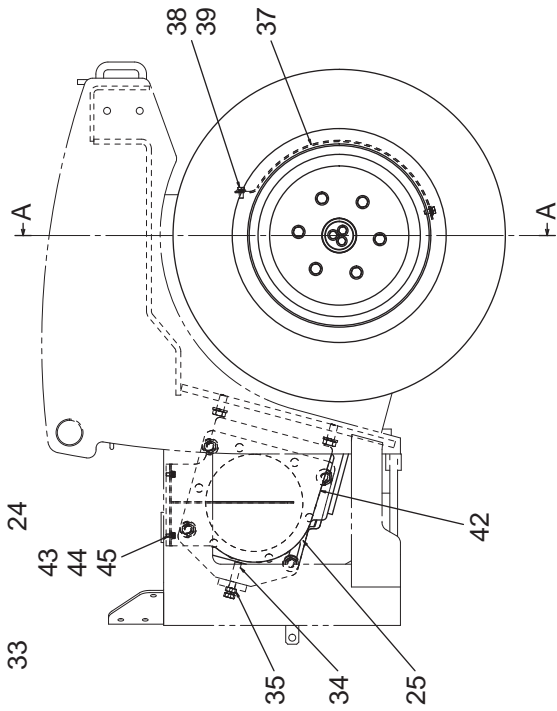
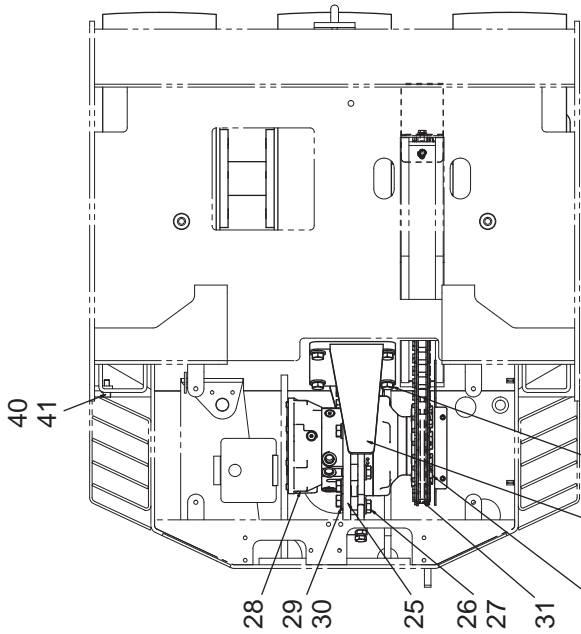

後輪装置 REAR WHEEL SYSTEM

記号 Key No.	部品番号 Parts No.	部品名称	Parts Name	数量 Q'ty	備考 Remarks
1	125414	タイヤ	TIRE	3	
2	125939	ディスクホイール	DISC WHEEL	3	
3	122431	ホイールハブ (1)	WHEEL HUB (1)	1	
4	122432	ホイールハブ (2)	WHEEL HUB (2)	1	
5	9086	六角ボルト	BOLT	18	
6	9632	ハードワッシャー	HARD WASHER	18	
7	122428	シャフト	SHAFT	1	
8	122429	ハブ	HUB	1	
9	122435	スプロケット (タイヤ)	SPROCKET (TIRE)	1	
10	C12400	六角ボルト	BOLT	9	
11	CW122	ハードワッシャー	HARD WASHER	9	
12	064059	フィッティングキー	FITTING KEY	1	
13	125940	ボールベアリング	BALL BEARING	4	
14	122433	カラー (1)	COLLAR (1)	2	
15	064061	カラー (1)	COLLAR (1)	2	
16	122430	ハウジング	HOUSING	2	
17	9068	六角ボルト	BOLT	24	
18	CW122	ハードワッシャー	HARD WASHER	24	
19	064060	ワッシャー	WASHER	2	
20	9828	六角ボルト	BOLT	6	
21	CW122	ハードワッシャー	HARD WASHER	6	
22	122426	R モーター取付サポート	R-MOTOR MOUNTING SUPPORT	1	
23	9131	六角ボルト	BOLT	4	
24	CW182	ハードワッシャー	HARD WASHER	4	
25	122427	R モーター取付プレート	R-MOTOR MOUNTING PLATE	1	
26	9133	六角ボルト	BOLT	4	
27	CW182	ハードワッシャー	HARD WASHER	4	
28	125418	トラベルモータ (R)	TRAVEL MOTOR (R)	1	
29	9131	六角ボルト	BOLT	6	
30	CW182	ハードワッシャー	HARD WASHER	6	
31	122434	スプロケット (モーター)	SPROCKET (MOTOR)	1	
32	9131	六角ボルト	BOLT	9	
33	CW182	ハードワッシャー	HARD WASHER	9	

後輪裝置 REAR WHEEL SYSTEM

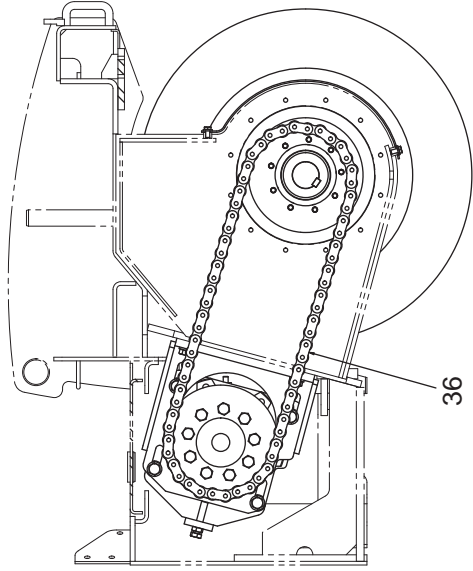

断面 B-B

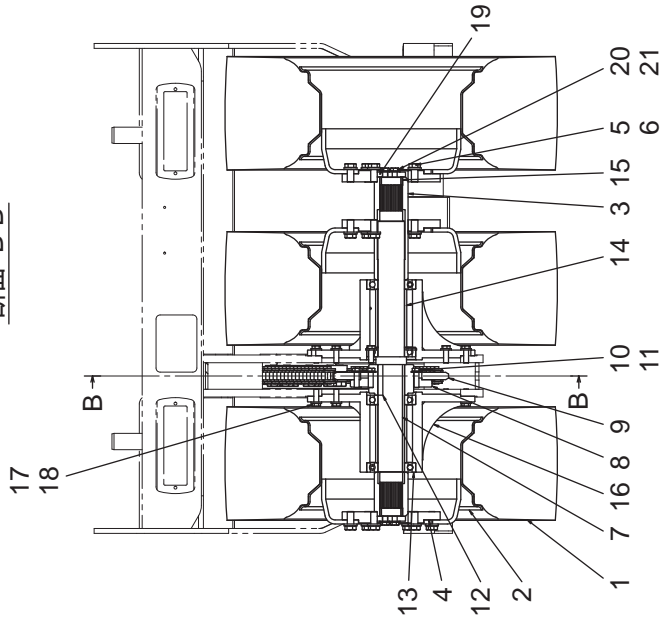

断面 A-A

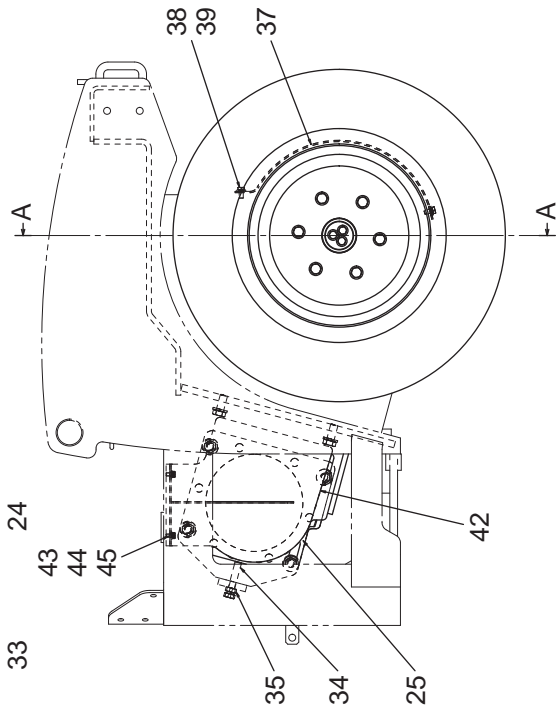
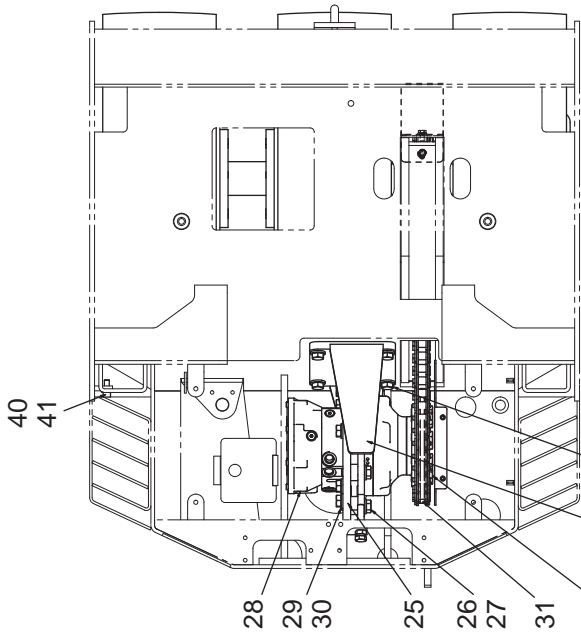

後輪装置 REAR WHEEL SYSTEM

記号 Key No.	部品番号 Parts No.	部品名称	Parts Name	数量 Q'ty	備考 Remarks
34	9127	六角ボルト	BOLT	1	
35	CN166	六角ナット	NUT	1	
36	125942	ローラーチェーン	ROLLER CHAIN	1	
37	122436	チェーンカバー	CHAIN COVER	1	
38	9039	六角ボルト	BOLT	2	
39	9630	ハードワッシャー	HARD WASHER	2	
40	C12305	六角穴付ボルト	CAP SCREW	1	
41	CW122	ハードワッシャー	HARD WASHER	1	
42	122578	チェーンガイド	CHAIN GUIDE	1	
43	9024	六角ボルト	BOLT	2	
44	9533	バネ座金	SPRING WASHER	2	
45	9233	ワッシャー	WASHER	2	

駆動油圧配管装置 HYDRAULIC TRAVEL SYSTEM

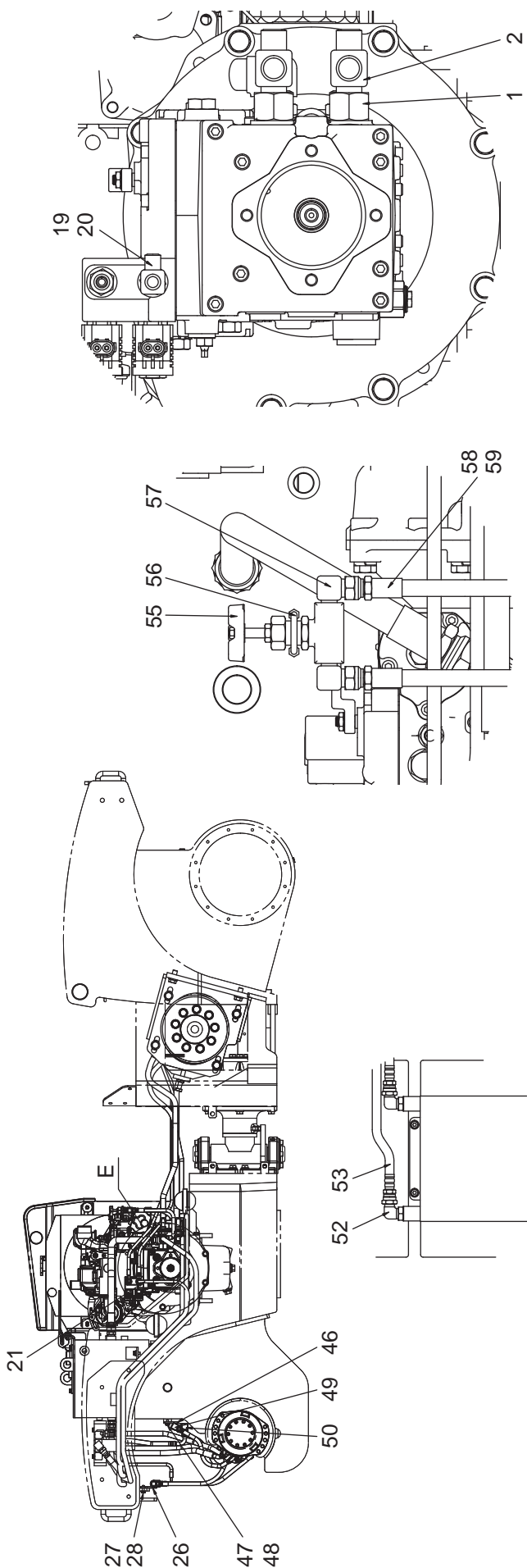
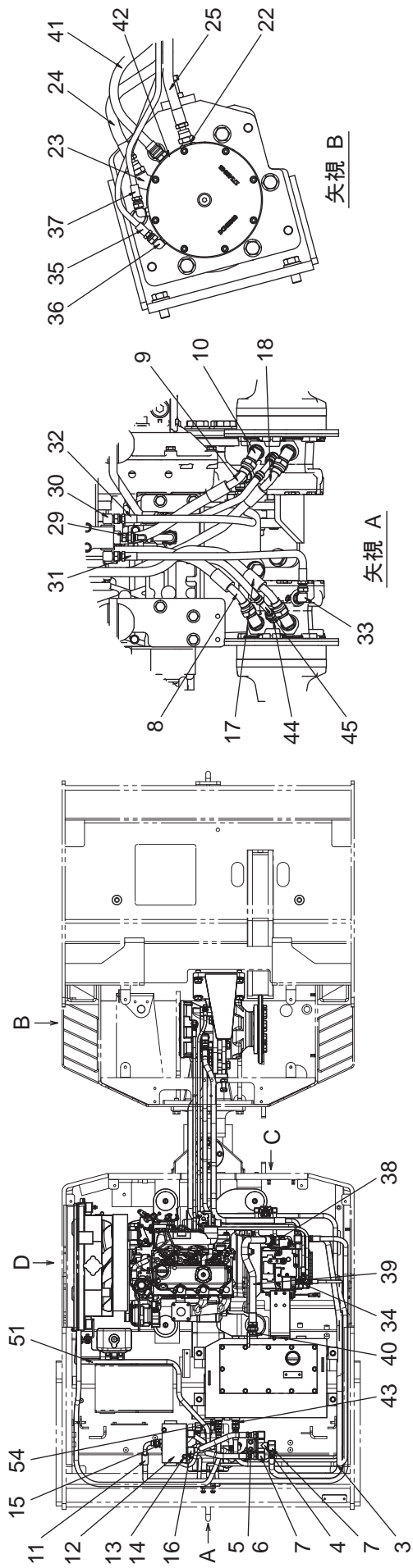

駆動油圧配管装置 HYDRAULIC TRAVEL SYSTEM

記号 Key No.	部品番号 Parts No.	部品名称	Parts Name	数量 Q'ty	備考 Remarks
1	125648	ブッシング	BUSHING	2	
2	125662	ティー	TEE	2	
3	125924	油圧ホース	HYDRAULIC HOSE	1	
4	122513	配管サポート (A)	PIPING SUPPORT (A)	1	
5	9025	六角ボルト	BOLT	2	
6	9631	ハードワッシャー	HARD WASHER	2	
7	125623	90° エルボ	90° ELBOW	3	
8	125925	油圧ホース	HYDRAULIC HOSE	1	
9	125925	油圧ホース	HYDRAULIC HOSE	1	
10	125609	45° 座付エルボ	45° ELBOW	4	
11	125926	油圧ホース	HYDRAULIC HOSE	1	
12	125158	デフロックバルブ	DIFF-LOCK VALVE	1	
13	9112	六角ボルト	BOLT	2	
14	9631	ハードワッシャー	HARD WASHER	2	
15	125646	アダプター	ADAPTER	1	
16	125936	90° 座付エルボ	90° ELBOW	2	
17	125927	油圧ホース	HYDRAULIC HOSE	1	
18	125927	油圧ホース	HYDRAULIC HOSE	1	
19	125649	ブッシング	BUSHING	1	
20	125661	ティー	TEE	1	
21	125928	油圧ホース	HYDRAULIC HOSE	1	
22	125643	アダプター	ADAPTER	1	
23	125937	45° 座付エルボ	45° ELBOW	1	
24	125513	油圧ホース	HYDRAULIC HOSE	1	
25	125929	油圧ホース	HYDRAULIC HOSE	1	
26	122515	配管サポート (C)	PIPING SUPPORT (C)	1	
27	9028	六角ボルト	BOLT	2	
28	9631	ハードワッシャー	HARD WASHER	2	
29	125630	アダプター	ADAPTER	1	
30	125621	90° エルボ	90° ELBOW	2	
31	125930	油圧ホース	HYDRAULIC HOSE	1	
32	125931	油圧ホース	HYDRAULIC HOSE	1	
33	125602	90° 座付エルボ	90° ELBOW	2	

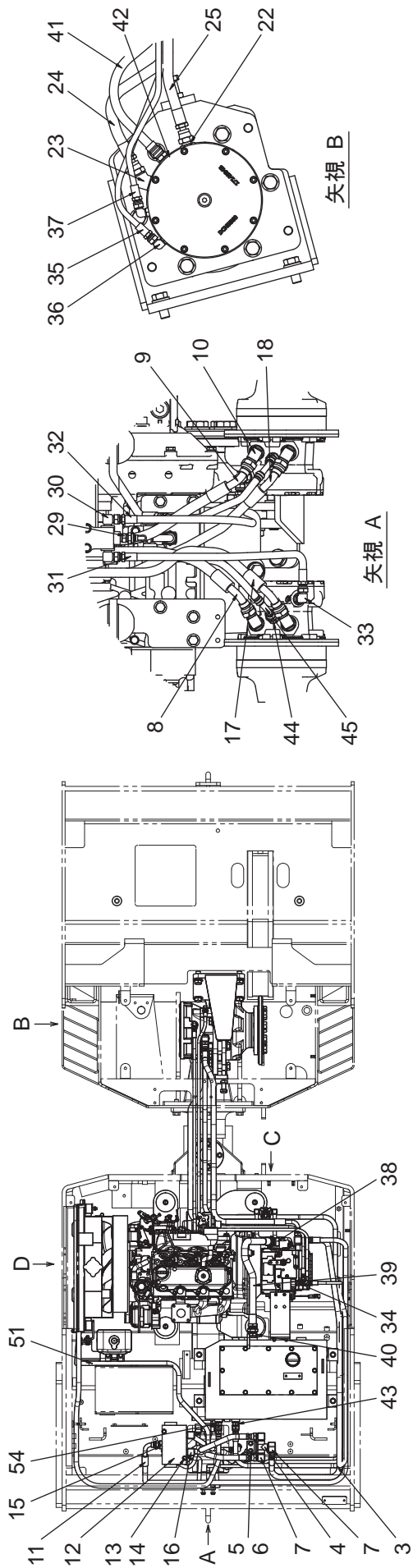

矢視 B

矢視 A

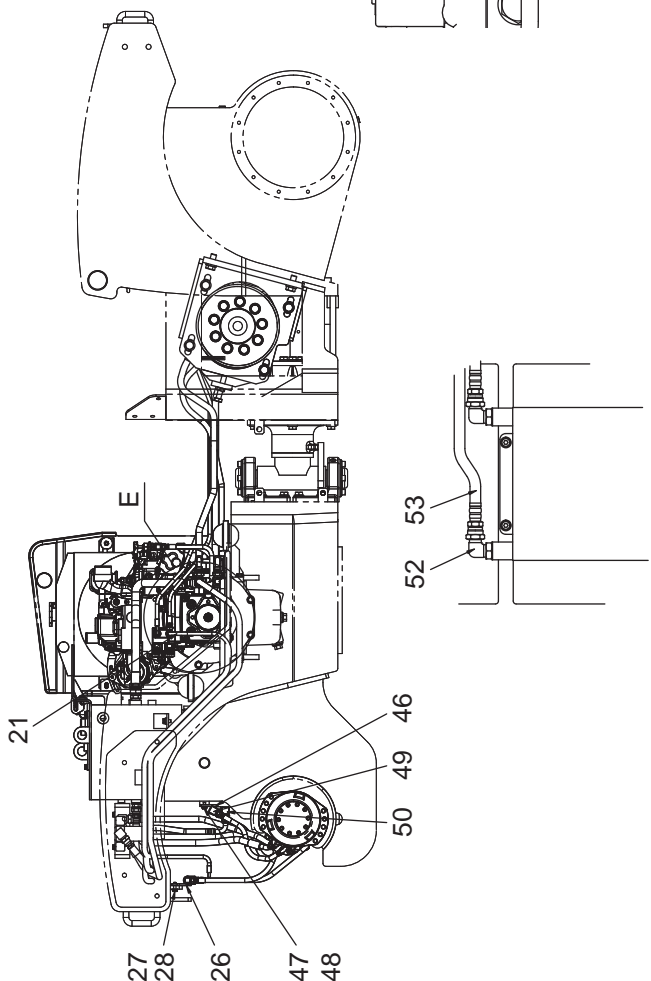

矢視 D

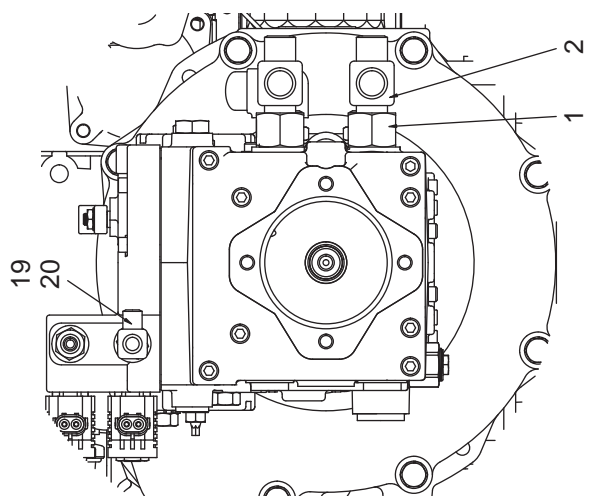
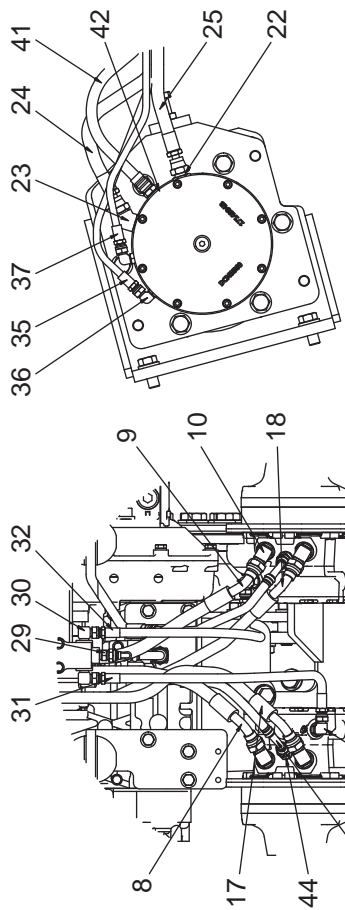

詳細 E

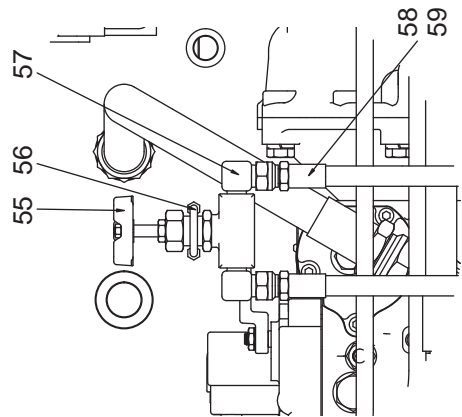

矢視 C

駆動油圧配管装置 HYDRAULIC TRAVEL SYSTEM

記号 Key No.	部品番号 Parts No.	部品名称	Parts Name	数量 Q'ty	備考 Remarks
34	125652	アダプター	ADAPTER	1	
35	125932	油圧ホース	HYDRAULIC HOSE	1	
36	125606	座付エルボ	ELBOW	2	
37	125933	油圧ホース	HYDRAULIC HOSE	1	
38	125607	90° 座付エルボ	90° ELBOW	1	
39	125519	油圧ホース	HYDRAULIC HOSE	1	
40	125633	アダプター	ADAPTER	1	
41	125934	油圧ホース	HYDRAULIC HOSE	1	
42	125643	アダプター	ADAPTER	1	
43	125632	アダプター	ADAPTER	1	
44	125651	アダプター	ADAPTER	2	
45	125935	油圧ホース	HYDRAULIC HOSE	2	
46	122514	配管サポート (B)	PIPING SUPPORT (B)	1	
47	9024	六角ボルト	BOLT	2	
48	9631	ハードワッシャー	HARD WASHER	2	
49	125622	90° エルボ	90° ELBOW	2	
50	125938	90° エルボ	90° ELBOW	1	
51	125960	油圧ホース	HYDRAULIC HOSE	1	
52	305164	90° 座付エルボ	90° ELBOW	2	
53	125961	油圧ホース	HYDRAULIC HOSE	1	
54	125632	アダプター	ADAPTER	1	
55	64018	アンロードバルブ	UNLOAD VALVE	1	
56	42120	Uボルト	U-BOLT	1	
57	125621	90° エルボ	90° ELBOW	2	
58	125962	油圧ホース	HYDRAULIC HOSE	2	
59	125652	アダプター	ADAPTER	2	

ステアリング油圧配管 HYDRAULIC STEERING PIPING

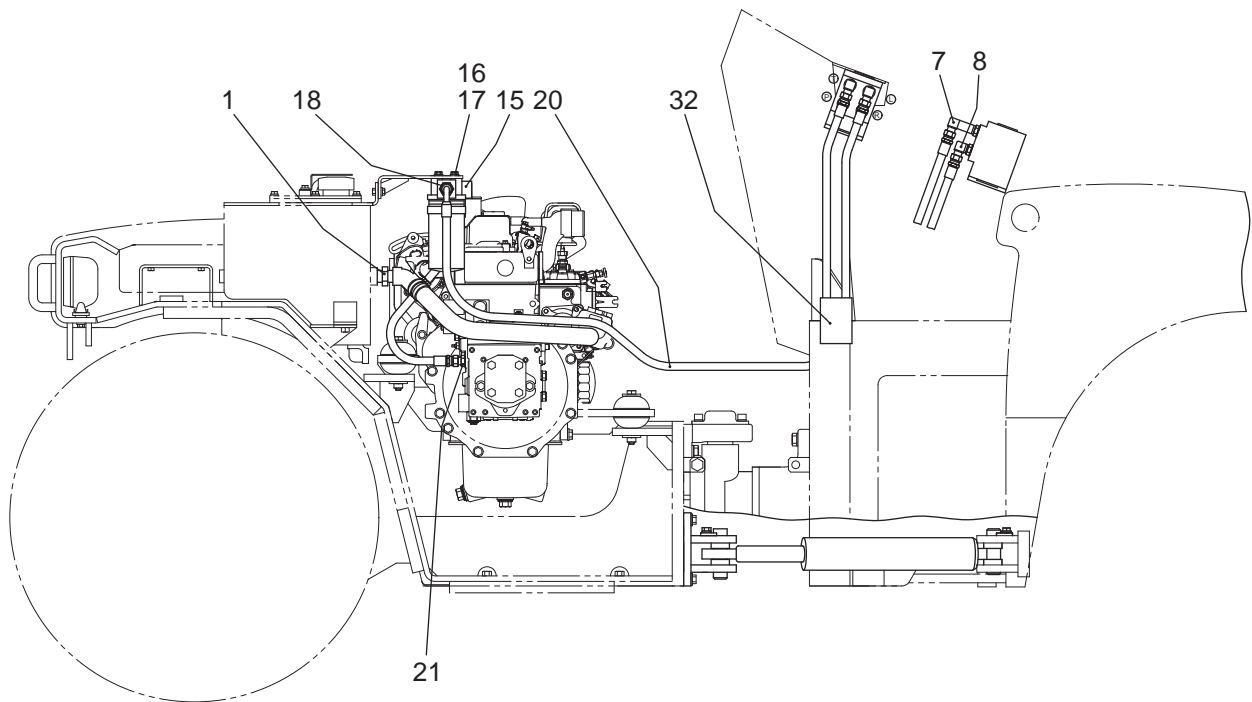
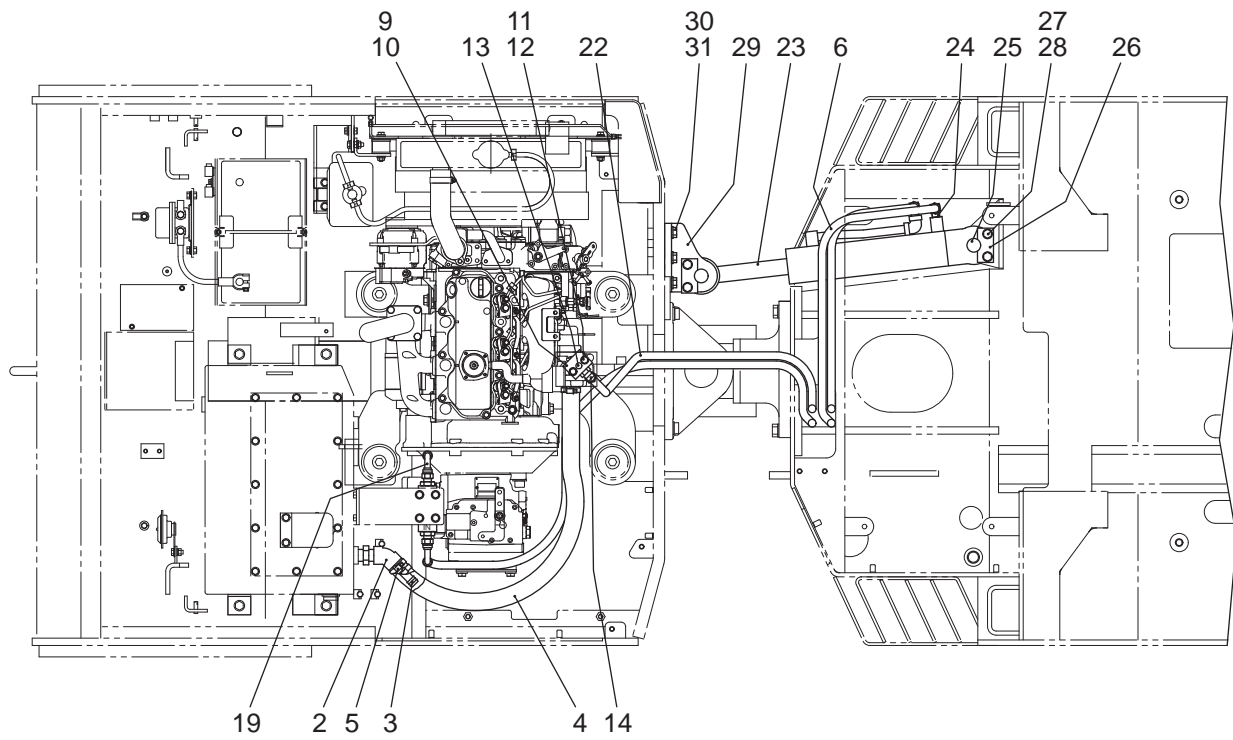

ステアリング油圧配管 HYDRAULIC STEERING PIPING

記号 Key No.	部品番号 Parts No.	部品名称	Parts Name	数量 Q'ty	備考 Remarks
1	52279	ニップル	NIPPLE	1	
2	125807	45° エルボ	45 ° ELBOW	1	
3	125878	ホースジョイント	HOSE JOINT	1	
4	125500	耐油ホース	HOSE	1	
5	05723	ホースバンド	HOSE BAND	3	
6	125525	油圧ホース	HYDRAULIC HOSE	1	
7	125604	90° 座付エルボ (ロング)	90 ° ELBOW (LONG)	2	
8	125603	90° 座付エルボ	90 ° ELBOW	2	
9	121160	フランジ	FLANGE	1	
10	9598	Oリング	O-RING	1	
11	C08450	六角ボルト	BOLT	2	
12	9631	ハードワッシャー	HARD WASHER	2	
13	9169	六角穴付プラグ	PLUG	1	
14	145402	45° 座付エルボ	45 ° ELBOW	1	
15	125400	ラインフィルター	LINE FILTER	1	
16	9028	六角ボルト	BOLT	4	
17	9631	ハードワッシャー	HARD WASHER	4	
18	125647	異径アダプター	ADAPTER	2	
19	125528	油圧ホース	HYDRAULIC HOSE	1	
20	125935	油圧ホース	HYDRAULIC HOSE	1	
21	125651	異径アダプター	ADAPTER	1	
22	125524	油圧ホース	HYDRAULIC HOSE	2	
23	125946	油圧シリンダー	HYDRAULIC CYLINDER	1	
24	125622	90° エルボ	90 ° ELBOW	2	
25	K41136	シリンダーピン	CYLINDER PIN	2	
26	K41137	キープレート	KEY PLATE	2	
27	9039	六角ボルト	BOLT	4	
28	9630	ハードワッシャー	HARD WASHER	4	
29	122516	シリンダーブラケット	CYLINDER BRACKET	1	
30	C12453	六角ボルト	BOLT	6	
31	CW122	ハードワッシャー	HARD WASHER	6	
32	75190601	ラバー	RUBBER	1	

ステアリング装置 HYDRAULIC STEERING SYSTEM

記号 Key No.	部品番号 Parts No.	部品名称	Parts Name	数量 Q'ty	備考 Remarks
1	62001	ステアリングホイール ASS'Y	STEERING WHEEL ASS'Y	1	
2	9205	Uナット	U-NUT	1	
3	9237	平ワッシャー	WASHER	1	
4	120023	ステアリングコラム ASS'Y	STEERING COLUMN ASS'Y	1	
5	2124	ステアリングシャフト	STEERING SHAFT	1	
6	033145	ステアリングコラム	STEERING COLUMN	1	
7	51093	コラムブッシュ (アッパー)	COLUMN BUSH (UPPER)	1	
8	1516	コラムブッシュ (ロアー)	COLUMN BUSH (LOWER)	1	
9	9281	アウターサークリップ	OUTER CIRCLIP	1	
10	1517	グロメットブッシュ	GROMMET BUSH	1	
11	9039	六角ボルト	BOLT	2	
12	9048	六角ボルト	BOLT	2	
13	9252	スプリングワッシャー	SPRING WASHER	4	
14	125411	ステアリングユニット	STEERING UNIT	1	
15	122526	ラバーリング	RUBBER RING	1	

作動油タンク装置 HYDRAULIC TANK SYSTEM

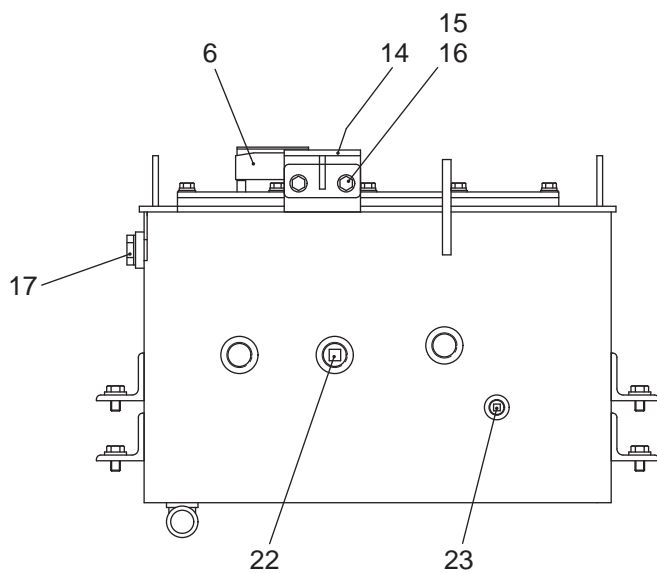
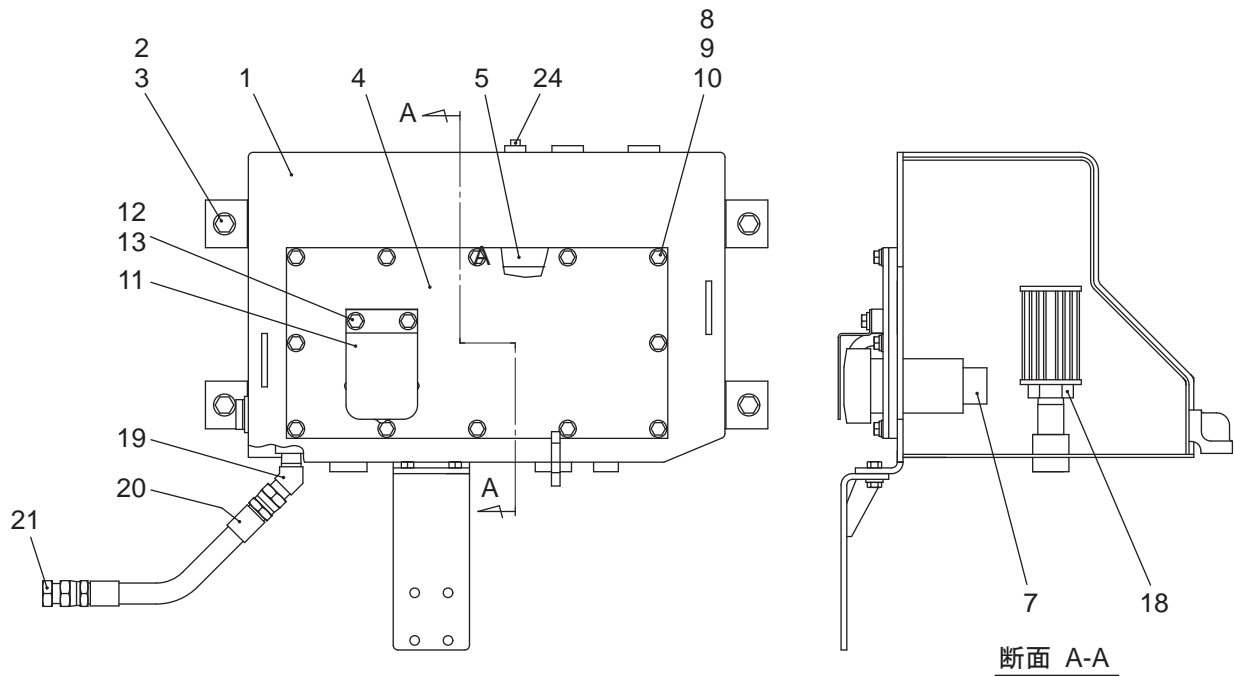

作動油タンク装置 HYDRAULIC TANK SYSTEM

記号 Key No.	部品番号 Parts No.	部品名称	Parts Name	数量 Q'ty	備考 Remarks
1	121992	作動油タンク	HYDRAULIC OIL TANK	1	
2	9039	六角ボルト	BOLT	4	
3	9630	ハードワッシャー	HARD WASHER	4	
4	131115	カバー	COVER	1	
5	131342	ガスケット	GASKET	1	
6	2082	キャップ ASS'Y	CAP ASS'Y	1	
7	2082-1	フィルター	FILTER	1	
8	9025	六角ボルト	BOLT	12	
9	9251	スプリングワッシャー	SPRING WASHER	12	
10	9233	平ワッシャー	WASHER	12	
11	121462	給油口カバー	COVER	1	
12	9024	六角ボルト	BOLT	2	
13	9631	ハードワッシャー	HARD WASHER	2	
14	121248	フィルターブラケット	FILTER BRACKET	1	
15	9028	六角ボルト	BOLT	2	
16	9631	ハードワッシャー	HARD WASHER	2	
17	1859	レベルゲージ	LEVEL GAUGE	1	
18	06567	サクシオンフィルター	SUCTION FILTER	1	
19	145403	45° エルボ	45° ELBOW	1	
20	125575	油圧ホース	HYDRAULIC HOSE	1	
21	125886	オスプラグ	MALE PLUG	1	
22	51161	四頭プラグ	PLUG	1	
23	CME38	四頭プラグ	PLUG	1	
24	135804	四頭プラグ	PLUG	1	

フロントフレーム装置 FRONT FRAME SYSTEM

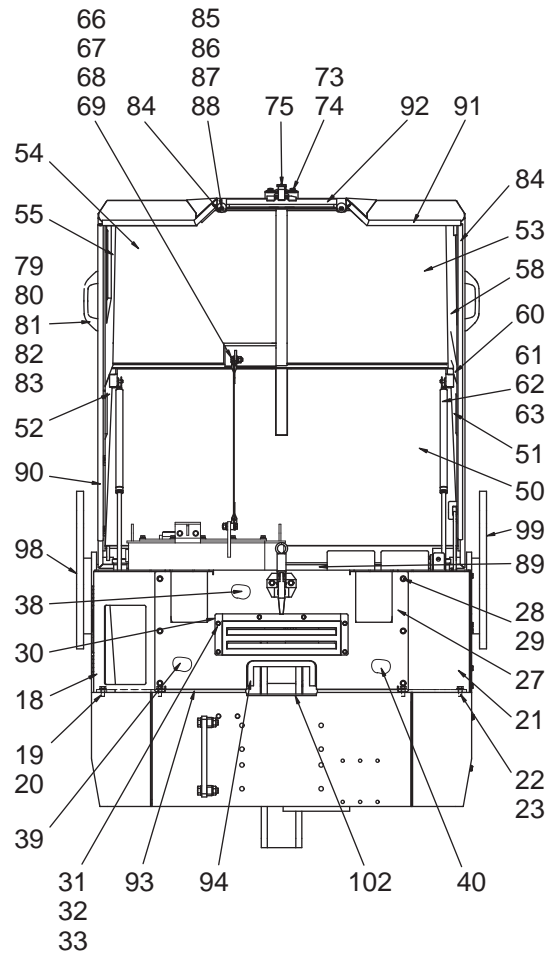
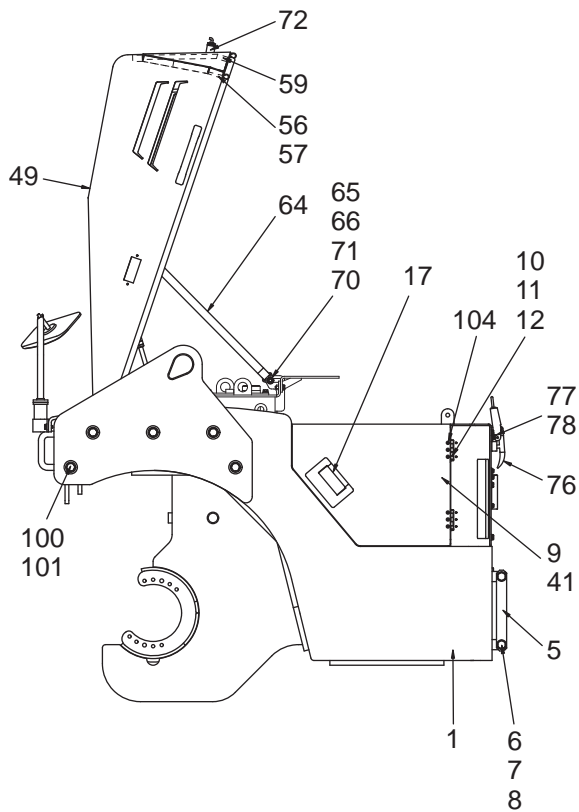
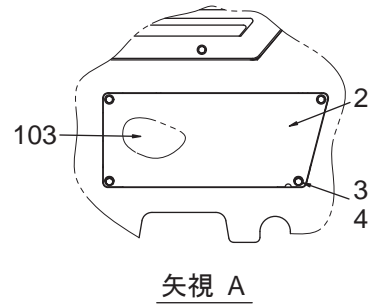
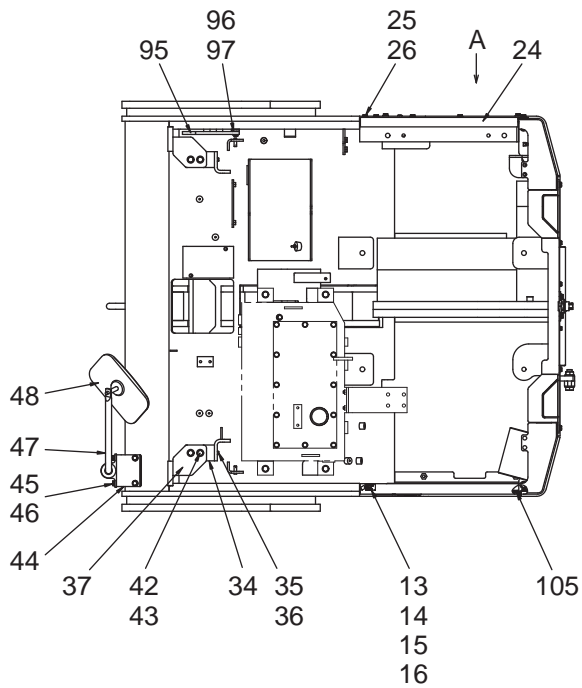

フロントフレーム装置 FRONT FRAME SYSTEM

記号 Key No.	部品番号 Parts No.	部品名称	Parts Name	数量 Q'ty	備考 Remarks
1	122390	フロントフレーム	FRONT FRAME	1	
2	122497	サイドカバー	SIDE COVER	1	
3	9024	六角ボルト	BOLT	4	
4	9631	ハードワッシャー	HARD WASHER	4	
5	064141	セーフティロックバー	SAFETY LOCK BAR	1	
6	9089	六角ボルト	BOLT	2	
7	9239	平ワッシャー	WASHER	4	
8	CN163	セーフティナット	SAFETY NUT	2	
9	122447	ドアレフト	DOOR LEFT	1	
10	122502	段付蝶番	STEPPED HINGE	2	
11	9011	六角ボルト	BOLT	6	
12	CW062	ハードワッシャー	HARD WASHER	6	
13	2871	ラッチ	LATCH	2	
14	9143	十字穴付ナベ小ネジ	SCREW	4	
15	9250	バネ座金	SPRING WASHER	4	
16	9231	平ワッシャー	WASHER	4	
17	125920	堀込取手	HANDLE	1	
18	122455	カバー取付ブラケット (L)	COVER MOUNTING BRACKET (L)	1	
19	9041	六角ボルト	BOLT	2	
20	9630	ハードワッシャー	HARD WASHER	2	
21	122460	カバー取付ブラケット (R)	COVER MOUNTING BRACKET (R)	1	
22	9041	六角ボルト	BOLT	2	
23	9630	ハードワッシャー	HARD WASHER	2	
24	122446	サイドカバー (R・H)	SIDE COVER (R・H)	1	
25	9025	六角ボルト	BOLT	7	
26	9631	ハードワッシャー	HARD WASHER	7	
27	122503	リヤカバー	REAR COVER	1	
28	9039	六角ボルト	BOLT	6	
29	9630	ハードワッシャー	HARD WASHER	6	
30	122509	ダクトルーバー	DUCT LOUVER	1	
31	9012	六角ボルト	BOLT	6	
32	9533	バネ座金	SPRING WASHER	6	
33	CW066	ワッシャー	WASHER	6	

フロントフレーム装置 FRONT FRAME SYSTEM

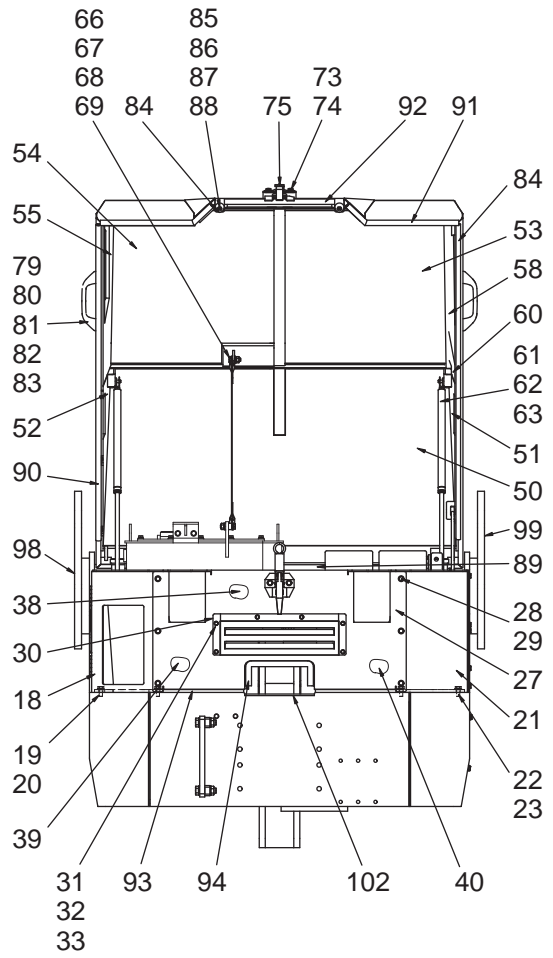
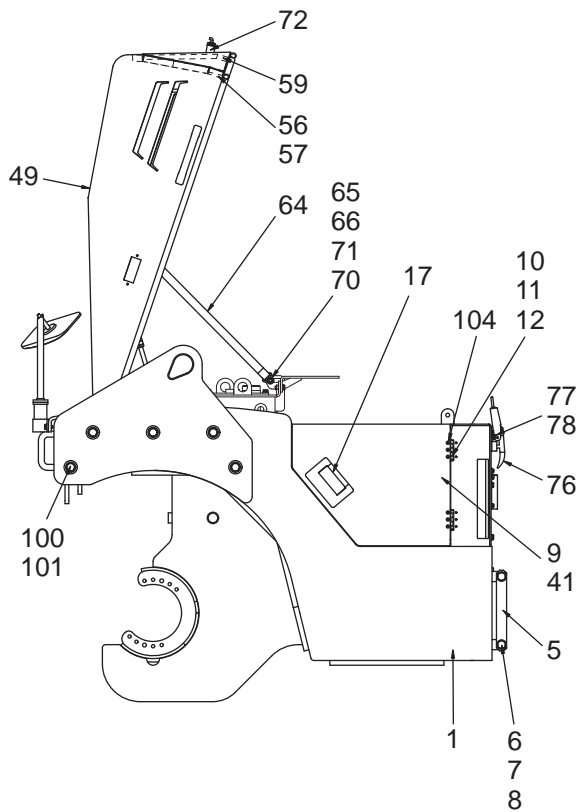
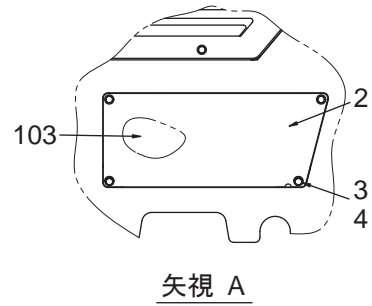
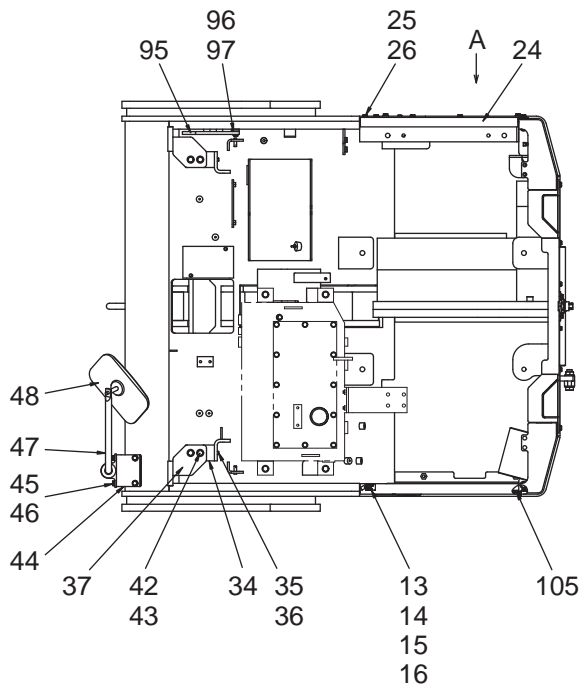

フロントフレーム装置 FRONT FRAME SYSTEM

記号 Key No.	部品番号 Parts No.	部品名称	Parts Name	数量 Qty	備考 Remarks
34	122443	ブラケット	BRACKET	2	
35	9044	六角ボルト	BOLT	4	
36	9630	ハードワッシャー	HARD WASHER	4	
37	122442	ヒンジ	HINGE	2	
38	122564	吸音材 (リヤカバー)	NOISE ABSORBENT (REAR COVER)	1	
39	122565	吸音材 (リヤカバー L)	NOISE ABSORBENT (REAR COVER L)	1	
40	122566	吸音材 (リヤカバー R)	NOISE ABSORBENT (REAR COVER R)	1	
41	122563	吸音材 (ドアレフト)	NOISE ABSORBENT (DOOR LEFT)	1	
42	9044	六角ボルト	BOLT	4	
43	9630	ハードワッシャー	HARD WASHER	4	
44	122444	アンダーミラー取付ブラケット	UNDER MIRROR MOUNTING BRACKET	1	
45	9025	六角ボルト	BOLT	4	
46	9631	ハードワッシャー	HARD WASHER	4	
47	121577	アンダーミラーブラケット	UNDER MIRROR BRACKET	1	
48	3262	アンダーミラー	UNDER MIRROR	1	
49	122517	エンジンフード	ENGINE HOOD	1	
50	122542	吸音材 (1)	NOISE ABSORBENT (1)	1	
51	122543	吸音材 (2)	NOISE ABSORBENT (2)	1	
52	122544	吸音材 (3)	NOISE ABSORBENT (3)	1	
53	122545	吸音材 (4)	NOISE ABSORBENT (4)	1	
54	122546	吸音材 (5)	NOISE ABSORBENT (5)	1	
55	122547	吸音材 (6)	NOISE ABSORBENT (6)	1	
56	122548	吸音材 (7)	NOISE ABSORBENT (7)	1	
57	122549	吸音材 (8)	NOISE ABSORBENT (8)	1	
58	122562	吸音材 (9)	NOISE ABSORBENT (9)	1	
59	122579	吸音材 (10)	NOISE ABSORBENT (10)	1	
60	122580	吸音材 (11)	NOISE ABSORBENT (11)	1	
61	135805	ガスダンパー	GASS DAMPER	2	
62	9656	スナップピン	SNAP PIN	4	
63	9233	平ワッシャー	WASHER	4	
64	122525	ストッパーベルト	STOPPER BELT	1	
65	28140806	ディスク	DISC	1	
66	9044	六角ボルト	BOLT	1	

フロントフレーム装置 FRONT FRAME SYSTEM

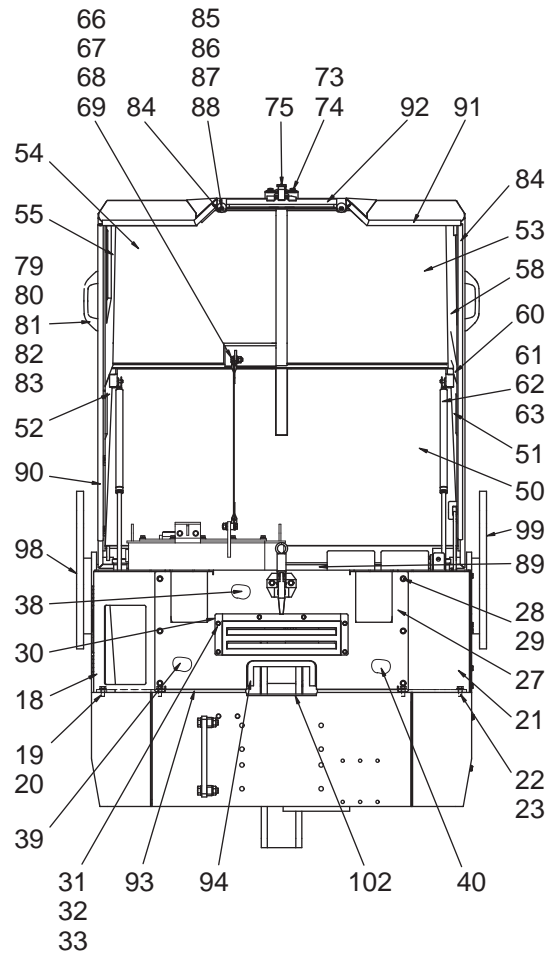
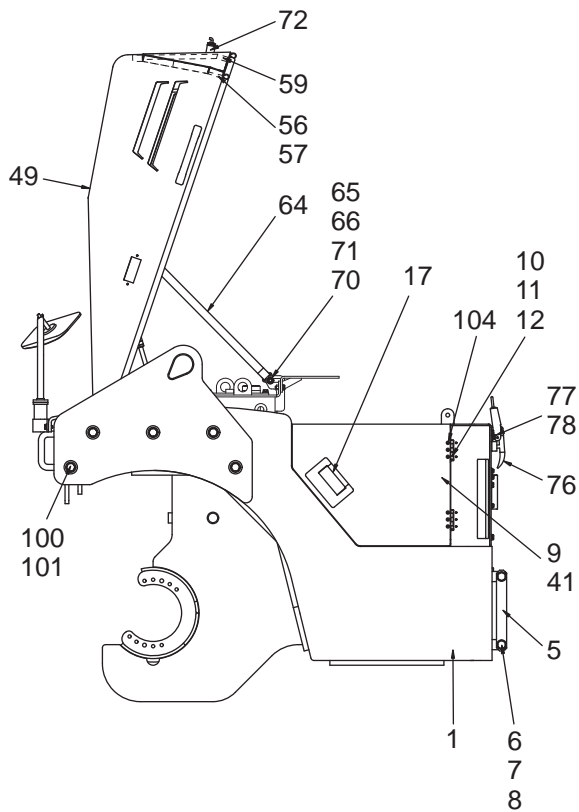
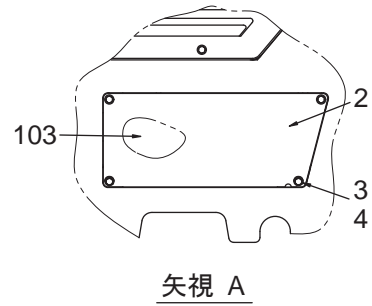
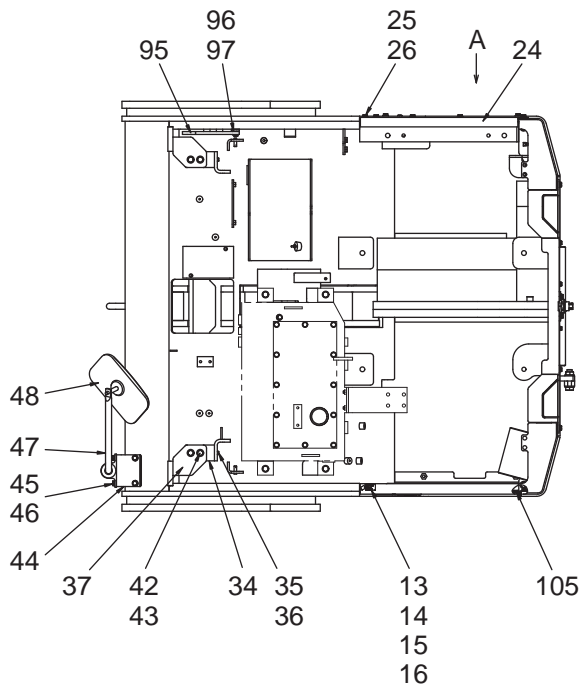

フロントフレーム装置 FRONT FRAME SYSTEM

記号 Key No.	部品番号 Parts No.	部品名称	Parts Name	数量 Qty	備考 Remarks
67	9252	バネ座金	SPRING WASHER	2	
68	9235	平ワッシャー	WASHER	2	
69	9485	六角ナット	NUT	2	
70	9049	六角ボルト	BOLT	1	
71	9630	ハードワッシャー	HARD WASHER	1	
72	121351	キャッチブラケット	CATCH BRACKET	1	
73	9024	六角ボルト	BOLT	4	
74	9631	ハードワッシャー	HARD WASHER	4	
75	125805	キャッチ (A)	CATCH (A)	1	
76	125804	キャッチ (B)	CATCH (B)	1	
77	9025	六角ボルト	BOLT	2	
78	9631	ハードワッシャー	HARD WASHER	2	
79	105010	ハンドル	HANDLE	2	
80	C06205	六角穴付ボルト	CAP SCREW	4	
81	9232	平ワッシャー	WASHER	8	
82	9533	バネ座金	SPRING WASHER	4	
83	9186	六角ナット	NUT	4	
84	125950	ゴム脚	RUBBER FOOT	2	
85	C04209	十字穴付ナベ小ネジ	SCREW	2	
86	9249	バネ座金	SPRING WASHER	2	
87	9228	平ワッシャー	WASHER	2	
88	9184	六角ナット	NUT	2	
89	105007	トリムシール	TRIM SEAL	0.92m	
90	105007	トリムシール	TRIM SEAL	1.1m	
91	105007	トリムシール	TRIM SEAL	1.1m	
92	105007	トリムシール	TRIM SEAL	0.36m	
93	105007	トリムシール	TRIM SEAL	0.36m	
94	105007	トリムシール	TRIM SEAL	0.35m	
95	131399	ロックバー	LOCK BAR	1	
96	9233	平ワッシャー	WASHER	1	
97	9656	スナップピン	SNAP PIN	1	
98	131400	ラバープレート (1)	RUBBER PLATE (1)	1	
99	122440	サポート (L)	SUPPORT (L)	1	

フロントフレーム装置 FRONT FRAME SYSTEM

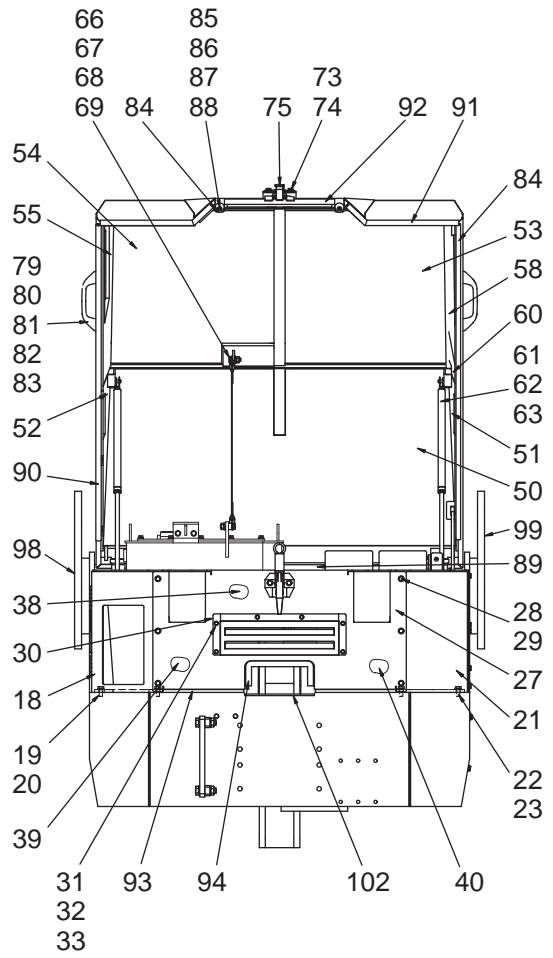
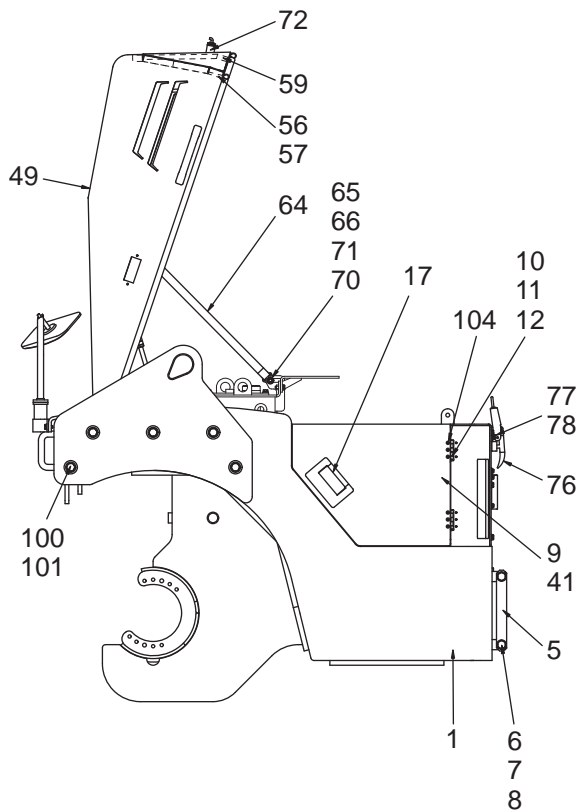
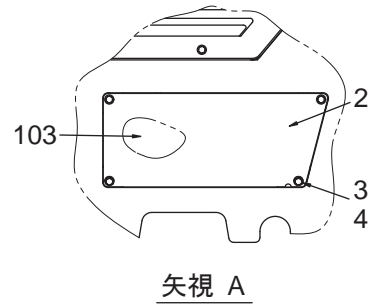
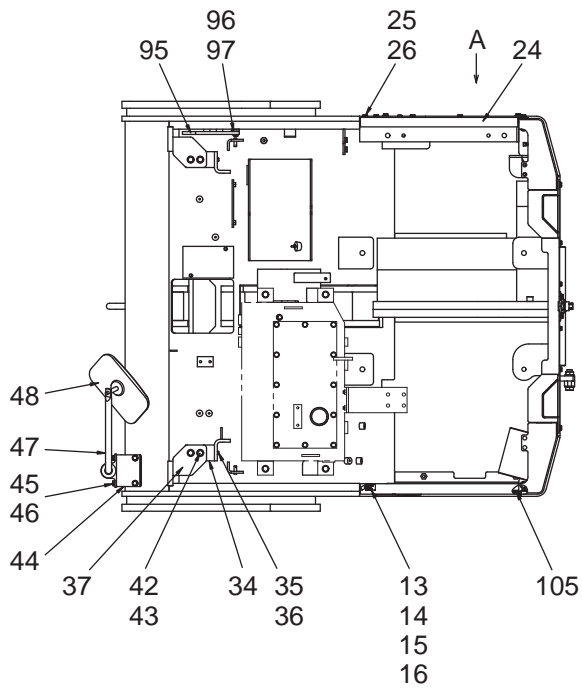

フロントフレーム装置 FRONT FRAME SYSTEM

記号 Key No.	部品番号 Parts No.	部品名称	Parts Name	数量 Q'ty	備考 Remarks
100	122441	サポート (R)	SUPPORT (R)	1	
101	9086	六角ボルト	BOLT	10	
102	9632	ハードワッシャー	HARD WASHER	10	
103	122582	吸音材 (サイドカバー)	NOISE ABSORBENT (SIDE COVER)	1	
104	9146	六角穴付皿ボルト	CAP SCREW	6	
105	122617	タッププレート	TAP PLATE	2	

リヤフレーム装置 REAR FRAME SYSTEM

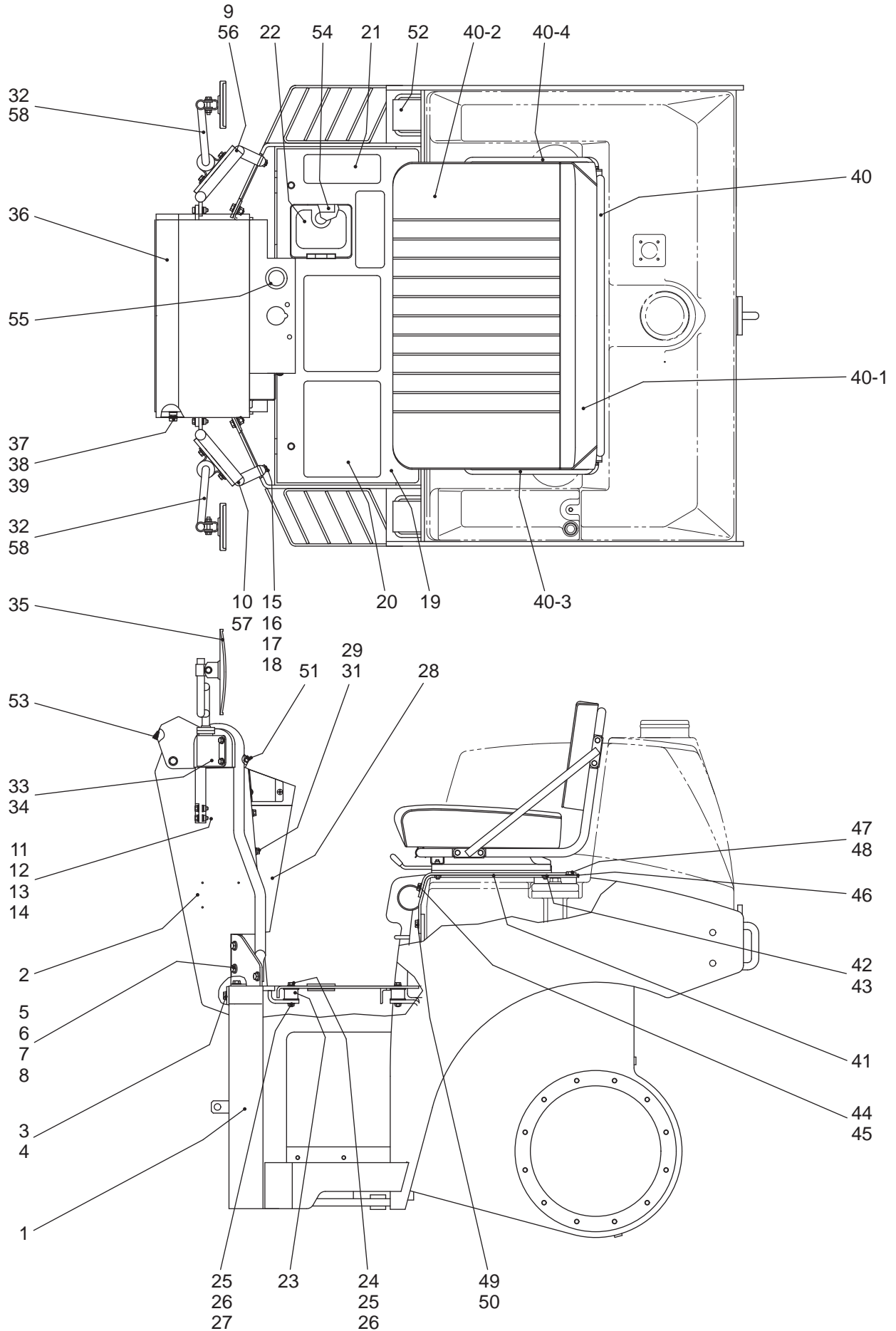

リヤフレーム装置 REAR FRAME SYSTEM

1) KT40S-30003 号機まで

2) KT40S-30004 号機から

記号 Key No.	部品番号 Parts No.	部品名称	Parts Name	数量 Qty	備考 Remarks
1	122360	リヤフレーム	REAR FRAME	1	
2	121255	コンソール	CONSOLE	1	
3	9039	六角ボルト	BOLT	6	
4	9630	ハードワッシャー	HARD WASHER	6	
5	9044	六角ボルト	BOLT	4	
6	9252	バネ座金	SPRING WASHER	4	
7	9630	ハードワッシャー	HARD WASHER	8	
8	9485	六角ナット	NUT	4	
1) 9	121549	手すり (R)	HANDRAIL (R)	1	
1) 10	121550	手すり (L)	HANDRAIL (L)	1	
11	9028	六角ボルト	BOLT	4	
12	9251	バネ座金	SPRING WASHER	4	
13	9233	平ワッシャー	WASHER	8	
14	9187	六角ナット	NUT	4	
15	9044	六角ボルト	BOLT	2	
16	9252	バネ座金	SPRING WASHER	2	
17	9630	ハードワッシャー	HARD WASHER	4	
18	9485	六角ナット	NUT	2	
19	122438	フロアプレート	FLOOR PLATE	1	
20	121451	スベリ止め (1)	NONSLIP SHEET (1)	2	
21	121452	スベリ止め (2)	NONSLIP SHEET (2)	2	
22	121453	スベリ止め (3)	NONSLIP SHEET (3)	1	
23	104011	防振ゴム	VIBRATION-PROOF RUBBER	4	
24	9025	六角ボルト	BOLT	4	
25	9251	バネ座金	SPRING WASHER	8	
26	9233	平ワッシャー	WASHER	8	
27	9187	六角ナット	NUT	4	
28	121468	コンソールカバー	CONSOLE COVER	1	
29	9028	六角ボルト	BOLT	6	
30	9251	バネ座金	SPRING WASHER	6	
31	9631	ハードワッシャー	HARD WASHER	6	
1) 32	121576	バックミラーブラケット	BACK MIRROR BRACKET	2	
33	9024	六角ボルト	BOLT	8	

リヤフレーム装置 REAR FRAME SYSTEM

1) KT40S-30003 号機まで
2) KT40S-30004 号機から

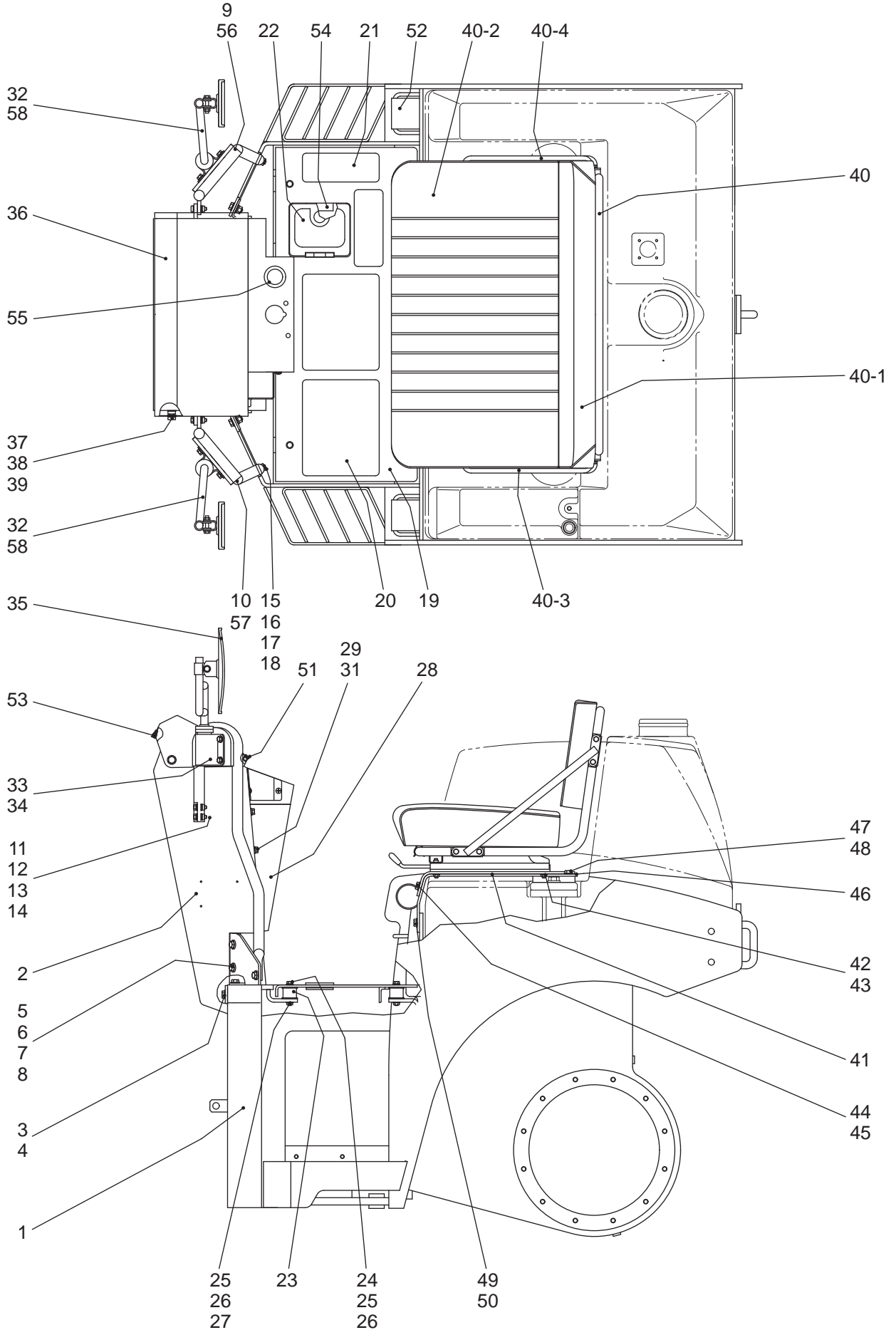

リヤフレーム装置 REAR FRAME SYSTEM

1) KT40S-30003 号機まで

2) KT40S-30004 号機から

記号 Key No.	部品番号 Parts No.	部品名称	Parts Name	数量 Q'ty	備考 Remarks
34	9631	ハードワッシャー	HARD WASHER	8	
35	125110	バックミラー	BACK MIRROR	2	
36	122145	パネルカバー	PANEL COVER	1	
37	9044	六角ボルト	BOLT	2	
38	9235	平ワッシャー	WASHER	4	
39	9485	六角ナット	NUT	2	
40	125111	ドライバーシート ASS'Y	DRIVER SEAT ASS'Y	1	
40-1	125111-1	バックシート	BACK SEAT	1	
40-2	125111-2	シートクッション	SEAT CUSHION	1	
40-3	131025	シートステー (L)	SEAT STAY (L)	1	
40-4	131026	シートステー (R)	SEAT STAY (R)	1	
41	121444	シート取付プレート	SEAT MOUNTING PLATE	2	
42	9991	六角ナット	NUT	4	
43	9631	ハードワッシャー	HARD WASHER	4	
44	9039	六角ボルト	BOLT	4	
45	9630	ハードワッシャー	HARD WASHER	4	
46	122437	シートプレート (T)	SEAT PLATE (T)	1	
47	9049	六角ボルト	BOLT	2	
48	9630	ハードワッシャー	HARD WASHER	2	
49	9039	六角ボルト	BOLT	4	
50	9630	ハードワッシャー	HARD WASHER	4	
51	105007	トリムシール	TRIM SEAL	0.52m	
52	145411	歯止め	STOPPER	2	
53	105006	トリムシール	TRIM SEAL	0.5m	
54	122219	ラバークッション	RUBBER CUSHION	1	
55	125953	グロメット	GROMMET	1	
2) 56	122570	手すり (R)	HANDRAIL (R)	1	
2) 57	122569	手すり (L)	HANDRAIL (L)	1	
2) 58	125964	バックミラーブラケット	BACK MIRROR BRACKET	2	

1) KT40S-30003 号機まで

2) KT40S-30004 号機から

センターピン装置 CENTER PIN SYSTEM

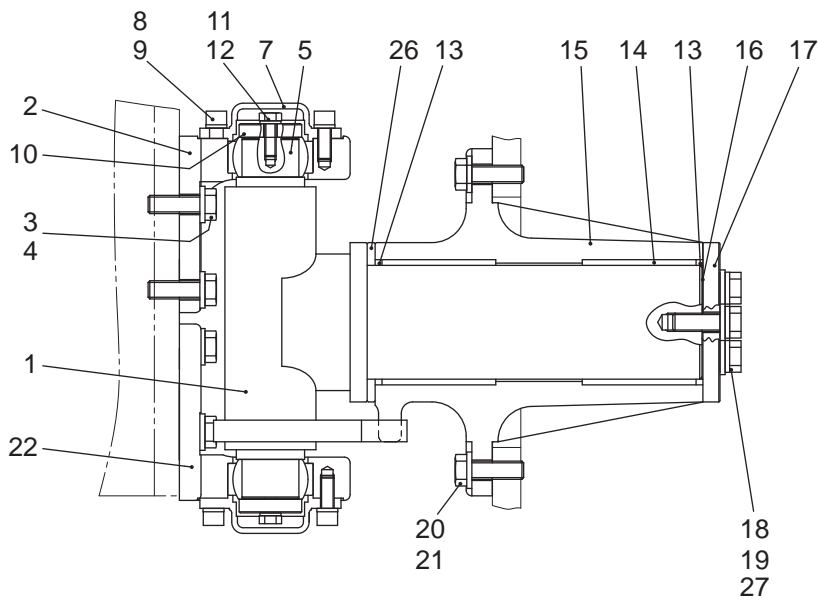
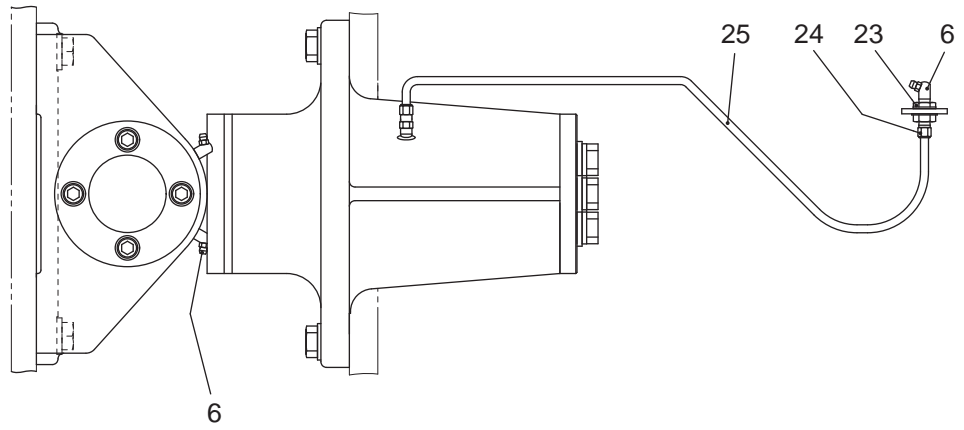

センターピン装置 CENTER PIN SYSTEM

記号 Key No.	部品番号 Parts No.	部品名称	Parts Name	数量 Q'ty	備考 Remarks
1	121020	ステアリングシャフト	STEERING SHAFT	1	
2	121026	ブラケット	BRACKET	1	
3	C16503	六角ボルト	BOLT	8	
4	9632	ハードワッシャー	HARD WASHER	8	
5	06509	スフェリカルベアリング	SPHERICAL BEARING	2	
6	9900	グリースニップル	GREASE NIPPLE	3	
7	121029	カバー	COVER	2	
8	C12255	六角穴付ボルト	CAP SCREW	8	
9	9253	バネ座金	SPRING WASHER	8	
10	121028	ワッシャー C	WASHER C	2	
11	9044	六角ボルト	BOLT	4	
12	9252	バネ座金	SPRING WASHER	4	
13	121024	フェルト	FELT	2	
14	06565	ブッシュ	BUSH	2	
15	122500	トラニオン	TRUNNION	1	
16	121030	シム	SHIM	3 or 4	
17	121027	ワッシャー D	WASHER D	1	
18	C16503	六角ボルト	BOLT	4	
19	9632	ハードワッシャー	HARD WASHER	4	
20	C16553	六角ボルト	BOLT	8	
21	9632	ハードワッシャー	HARD WASHER	8	
22	121438	ブラケット (下側)	BRACKET (LOWER SIDE)	1	
23	2132	ユニオン	UNION	1	
24	2652	ニップル	NIPPLE	2	
25	122496	グリースパイプ	GREASE PIPE	1	
26	122501	スペーサー	SPACER	1	
27	9254	バネ座金	SPRING WASHER	4	

スクレーパ装置 SCRAPER SYSTEM

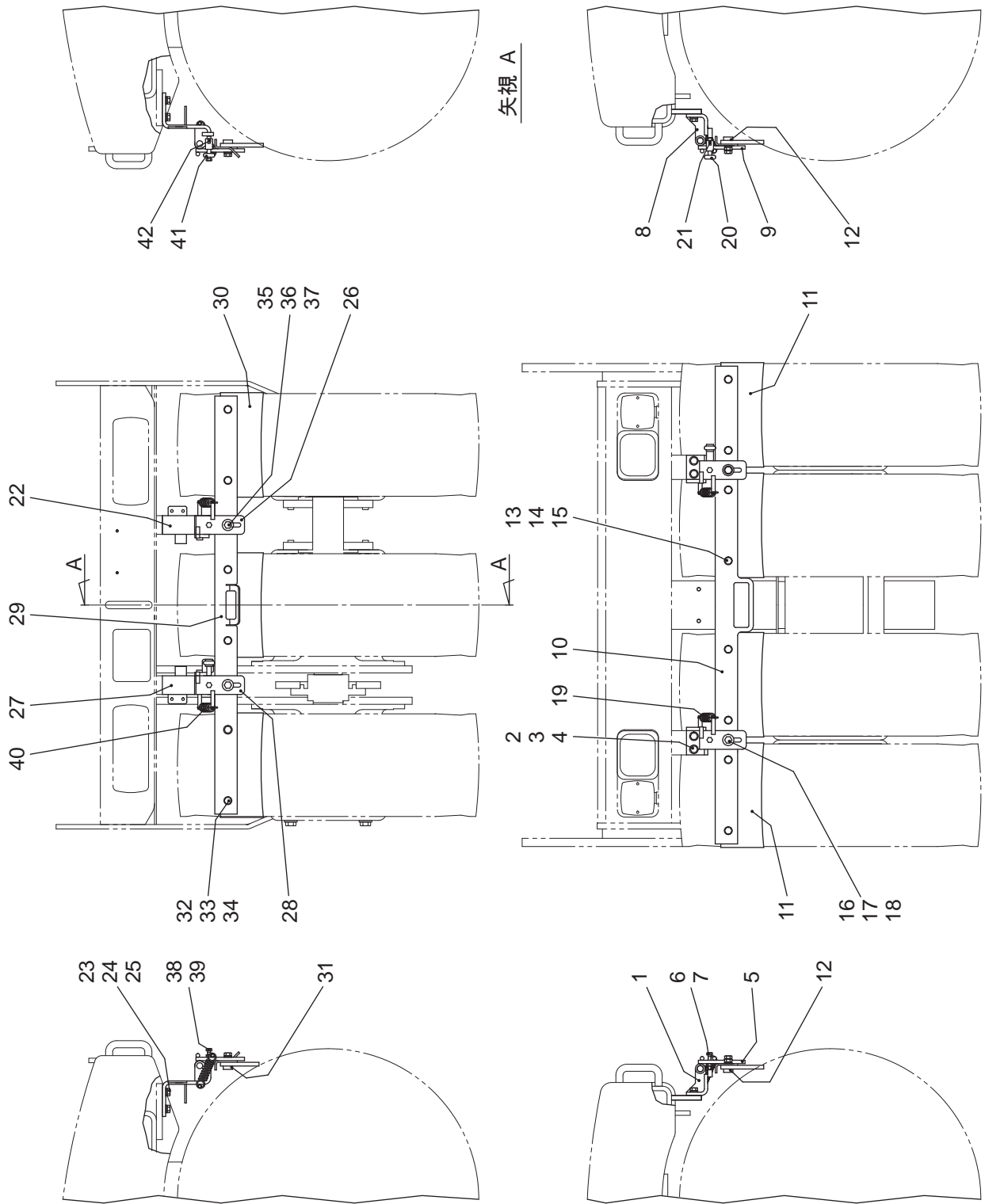

スクレーパ装置 SCRAPER SYSTEM

記号 Key No.	部品番号 Parts No.	部品名称	Parts Name	数量 Q'ty	備考 Remarks
1	122493	スクレーパブラケット (R)	SCRAPER BRACKET (R)	1	
2	9044	六角ボルト	BOLT	4	
3	9252	バネ座金	SPRING WASHER	4	
4	9235	平ワッシャー	WASHER	4	
5	122618	サポート (1)	SUPPORT (1)	1	
6	C08401	六角ボルト	BOLT	2	
7	9187	六角ナット	NUT	2	
8	122492	スクレーパブラケット (L)	SCRAPER BRACKET (L)	1	
9	122261	サポート (2)	SUPPORT (2)	1	
10	121641	クランププレート (R)	CLAMP PLATE (R)	1	
11	121567	スクレーパ (タイヤ)	SCRAPER (TIRE)	4	
12	121125	クランプバー (タイヤ)	CLAMP BAR (TIRE)	4	
13	9041	六角ボルト	BOLT	8	
14	9252	バネ座金	SPRING WASHER	8	
15	9630	ハードワッシャー	HARD WASHER	8	
16	9044	六角ボルト	BOLT	2	
17	9252	バネ座金	SPRING WASHER	2	
18	9833	ワッシャー	WASHER	2	
19	014143	スプリング	SPRING	2	
20	014139	ピン B	PIN B	1	
21	9608	スプリングピン	SPRING PIN	1	
22	121401	ブラケット LH	BRACKET LH	1	
23	9041	六角ボルト	BOLT	4	
24	9252	バネ座金	SPRING WASHER	4	
25	9630	ハードワッシャー	HARD WASHER	4	
26	121570	サポート (5)	SUPPORT (5)	1	
27	131383	ブラケット R・L	BRACKET R・L	1	
28	131384	サポート (6)	SUPPORT (6)	1	
29	122494	クランププレート (R)	CLAMP PLATE (R)	1	
30	121567	スクレーパ (タイヤ)	SCRAPER (TIRE)	3	
31	121125	クランプバー (タイヤ)	CLAMP BAR (TIRE)	3	
32	9041	六角ボルト	BOLT	6	
33	9252	バネ座金	SPRING WASHER	6	

スクレーパ装置 SCRAPER SYSTEM

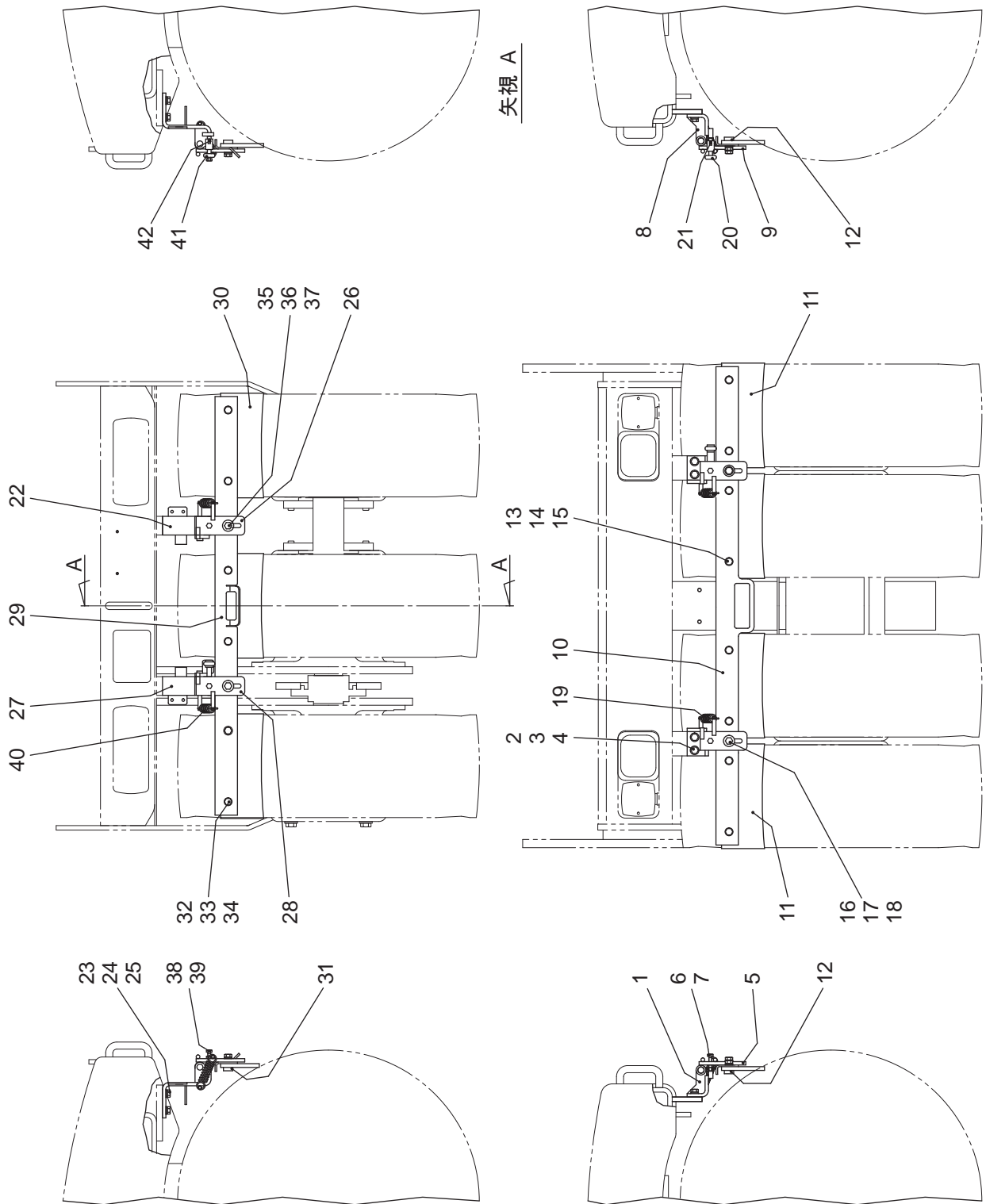

スクレーパ装置 SCRAPER SYSTEM

記号 Key No.	部品番号 Parts No.	部品名称	Parts Name	数量 Q'ty	備考 Remarks
34	9630	ハードワッシャー	HARD WASHER	6	
35	9044	六角ボルト	BOLT	2	
36	9252	バネ座金	SPRING WASHER	2	
37	9833	ワッシャー	WASHER	2	
38	C08401	六角ボルト	BOLT	2	
39	9187	六角ナット	NUT	2	
40	014143	スプリング	SPRING	2	
41	014139	ピン B	PIN B	1	
42	9608	スプリングピン	SPRING PIN	1	

エレクトリック装置 ELECTRIC SYSTEM

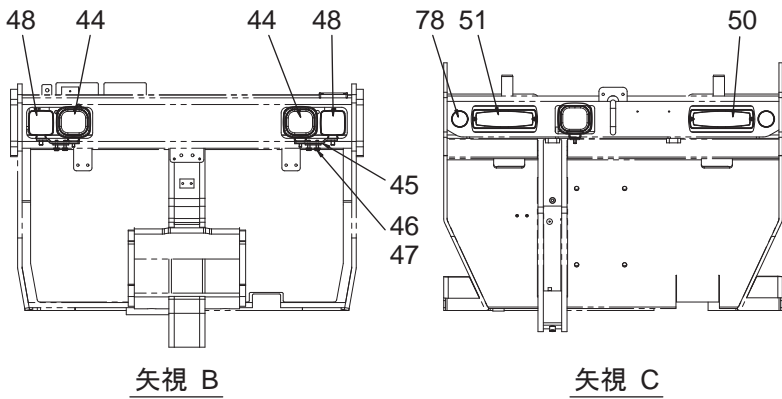
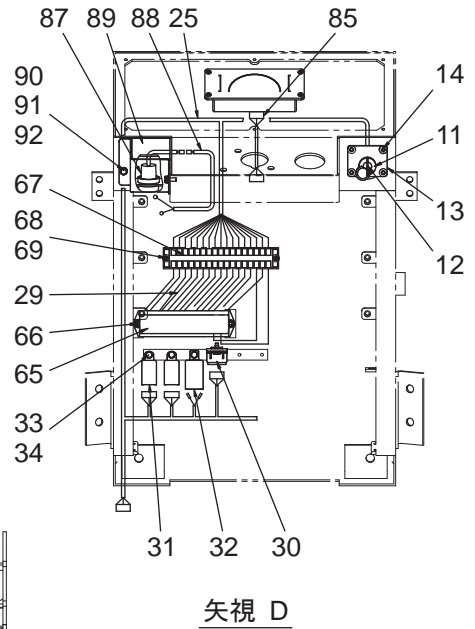
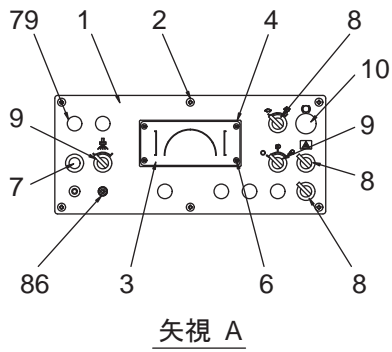
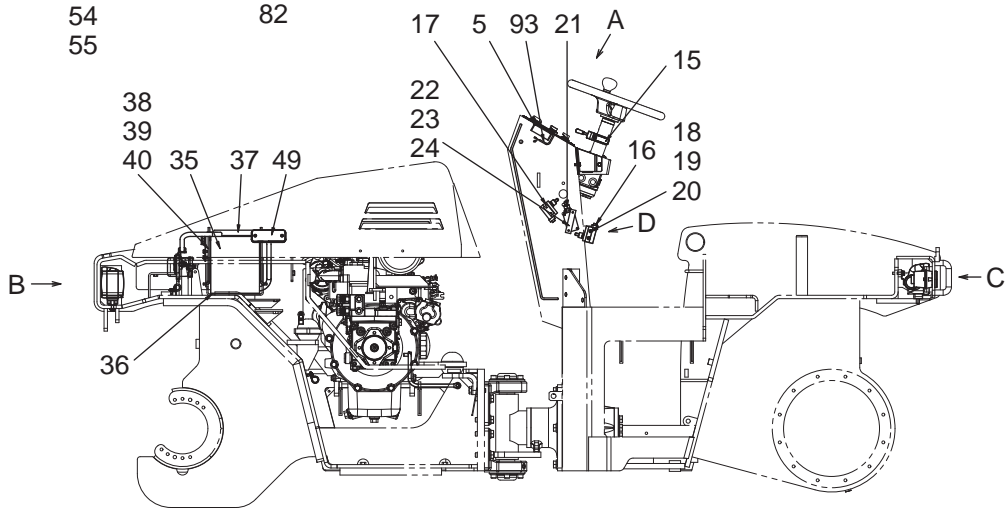
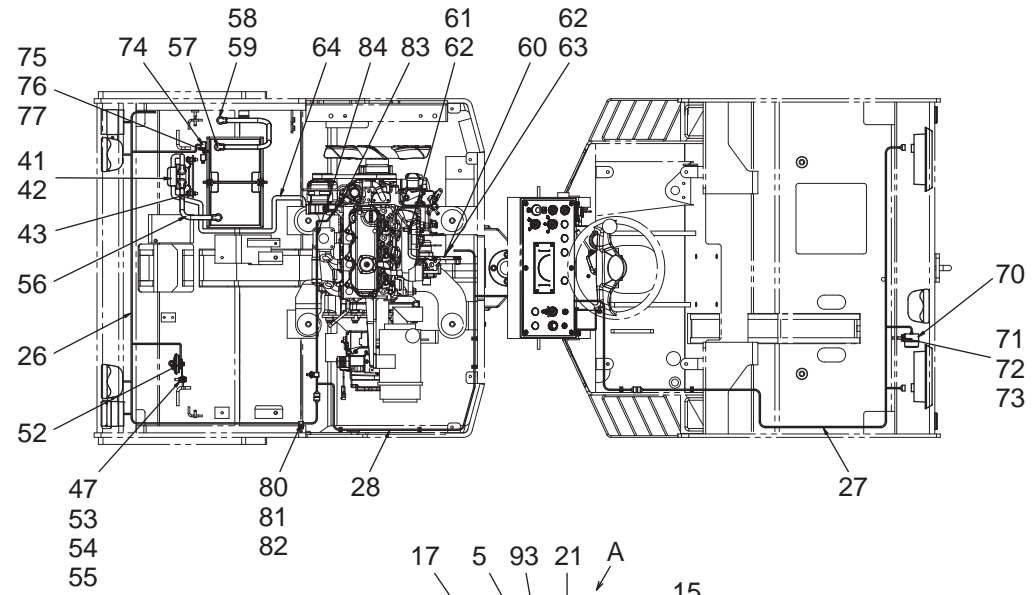

エレクトリック装置 ELECTRIC SYSTEM

記号 Key No.	部品番号 Parts No.	部品名称	Parts Name	数量 Q'ty	備考 Remarks
1	122518	パネル	PANEL	1	
2	C06158	十字穴付トラス小ネジ	SCREW	6	
3	125951	コンビネーションメータ	COMBI METER	1	
4	122597	ラバープレート	RUBBER PLATE	1	
5	122519	タッププレート	TAP PLATE	2	
6	9139	十字穴付トラス小ネジ	SCREW	4	
7	125706	スイッチ	SWITCH	1	
8	125707	スイッチ	SWITCH	3	
9	125708	スイッチ	SWITCH	2	
10	3211	スイッチ	SWITCH	1	
11	125709	スタータースイッチ	STARTER SWITCH	1	
12	125710	スターターキー	STARTER KEY	1	
13	121056	スイッチプレート	SWITCH PLATE	1	
14	C06158	十字穴付トラス小ネジ	SCREW	4	
15	51153	レバースイッチ	LEVER SWITCH	1	
16	2757	リミットスイッチ	LIMIT SWITCH	2	
17	45058	ナットプレート	NUT PLATE	2	
18	C04405	六角穴付ボルト	CAP SCREW	4	
19	9230	平ワッシャー	WASHER	4	
20	9249	バネ座金	SPRING WASHER	4	
21	2978	リミットスイッチ	LIMIT SWITCH	1	
22	2858	ナットプレート	NUT PLATE	1	
23	C05455	六角穴付ボルト	CAP SCREW	2	
24	9250	バネ座金	SPRING WASHER	2	
25	122521	ワイヤーハーネス	WIRE HARNESS	1	
26	122522	ワイヤーハーネス	WIRE HARNESS	1	
27	122560	ワイヤーハーネス	WIRE HARNESS	1	
28	121310	ワイヤーハーネス	WIRE HARNESS	1	
29	121318	シングルワイヤーハーネス	SINGLE WIRE HARNESS	1	
30	15694-65992	グロータイマーリレー	GLOW TIMER RELAY	1	
31	125963	リレー	RELAY	2	
32	2754	フラッシャーユニット	FLASHER UNIT	1	
33	9011	六角ボルト	BOLT	6	

エレクトリック装置 ELECTRIC SYSTEM

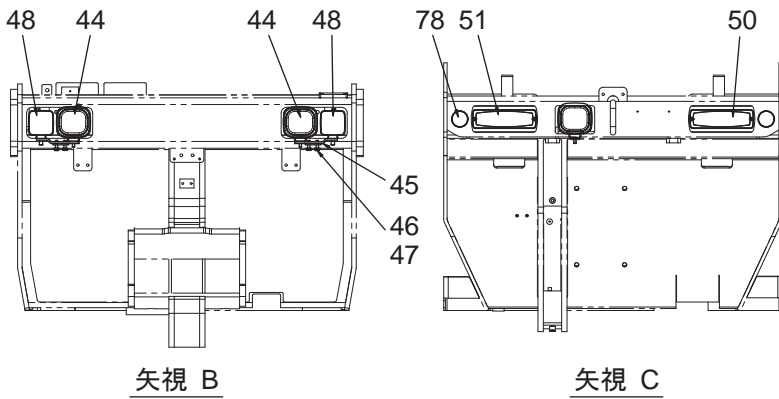
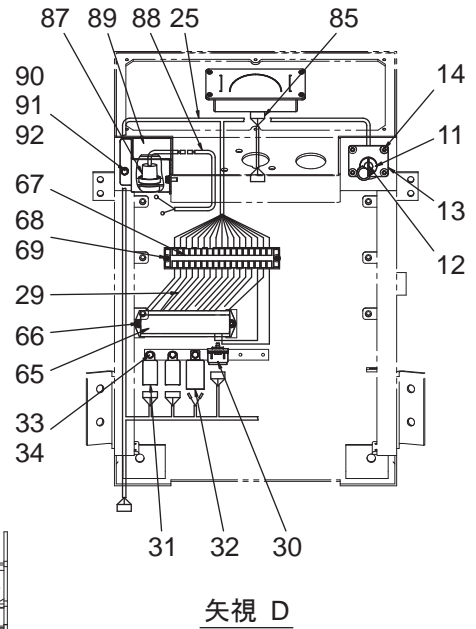
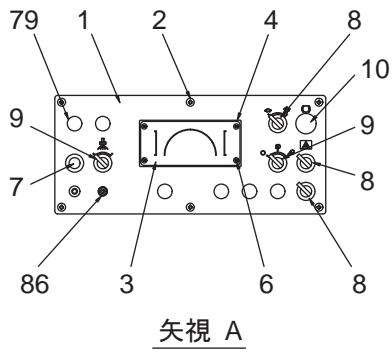
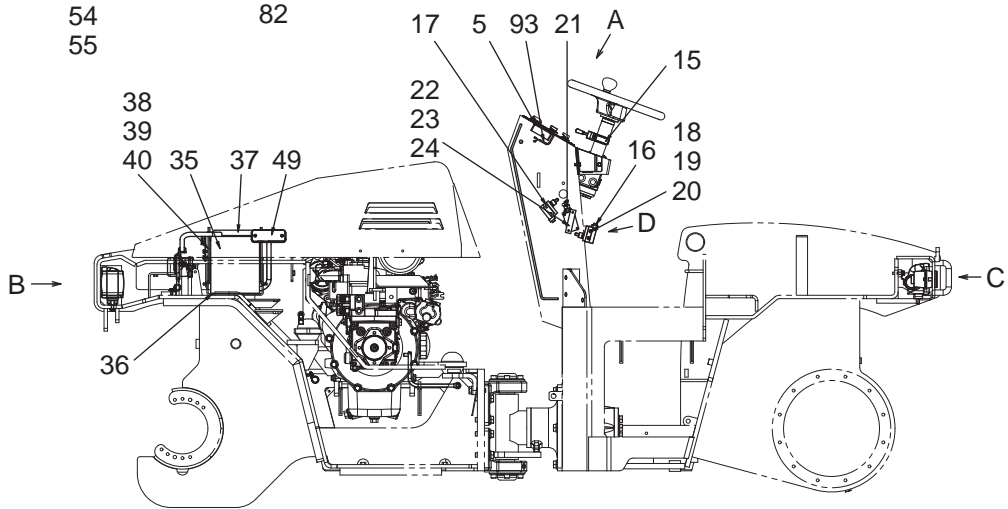
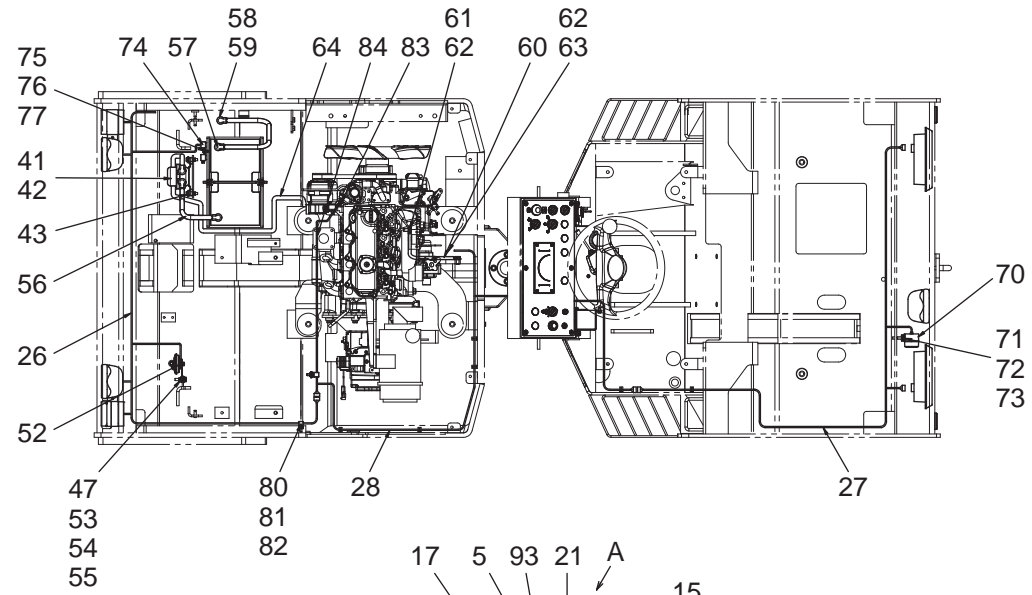

エレクトリック装置 ELECTRIC SYSTEM

記号 Key No.	部品番号 Parts No.	部品名称	Parts Name	数量 Q'ty	備考 Remarks
34	9533	バネ座金	SPRING WASHER	6	
35	125722	バッテリー	BATTERY	1	
36	1543	ラバープレート	RUBBER PLATE	1	
37	121250	ホルダー	HOLDER	1	
38	121084	L ボルト	L-BOLT	2	
39	9186	六角ナット	NUT	4	
40	CW062	ハードワッシャー	HARD WASHER	2	
41	135703	バッテリーリレー	BATTERY RELAY	1	
42	9028	六角ボルト	BOLT	2	
43	9631	ハードワッシャー	HARD WASHER	2	
44	125884	LED ライト	LED LIGHT	3	
45	122520	ライトブラケット	LIGHT BRACKET	2	
46	9029	六角ボルト	BOLT	4	
47	9631	ハードワッシャー	HARD WASHER	6	
48	125712	フロントコンビネーションランプ	FRONT COMBINATION LAMP	2	
49	125713	サイドターンシグナルランプ	SIDE TURN SIGNAL LAMP	2	
50	62101	リヤコンビネーションランプ R	COMBINATION LAMP R	1	
51	62100	リヤコンビネーションランプ L	COMBINATION LAMP L	1	
52	145630	ホーン	HORN	1	
53	9025	六角ボルト	BOLT	1	
54	9251	スプリングワッシャー	SPRING WASHER	1	
55	9187	六角ナット	NUT	1	
56	121313	バッテリーケーブル	BATTERY CABLE	1	
57	121314	バッテリーケーブル	BATTERY CABLE	1	
58	9024	六角ボルト	BOLT	1	
59	9631	ハードワッシャー	HARD WASHER	1	
60	121315	バッテリーケーブル	BATTERY CABLE	1	
61	9042	六角ボルト	BOLT	1	
62	9630	ハードワッシャー	HARD WASHER	2	
63	9530	六角ボルト	BOLT	1	
64	121316	バッテリーケーブル	BATTERY CABLE	1	
65	121187	ヒューズボックス	FUSE BOX	1	
66	9055	六角穴付ボルト	CAP SCREW	2	

エレクトリック装置 ELECTRIC SYSTEM

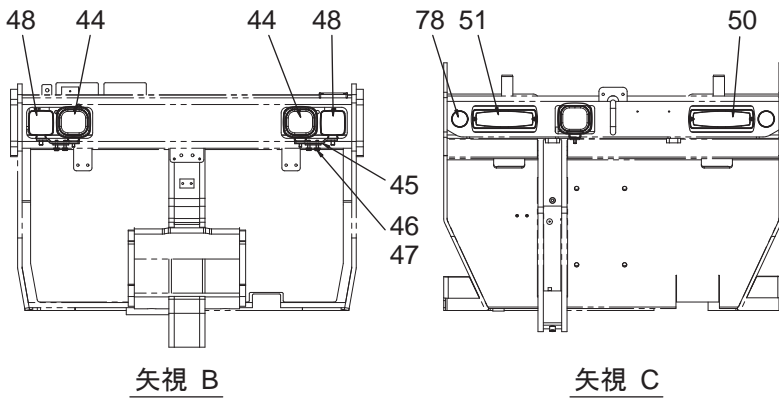
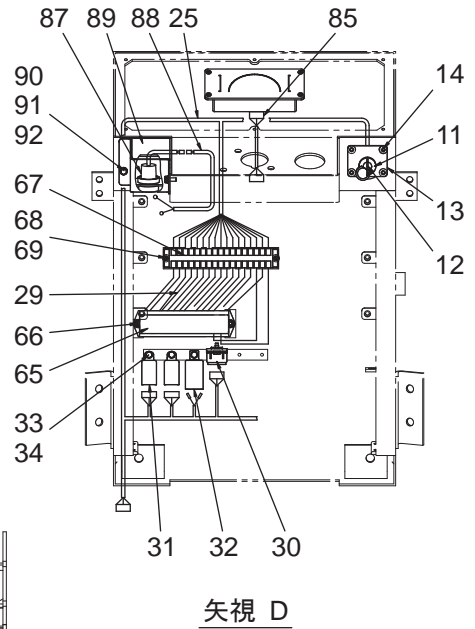
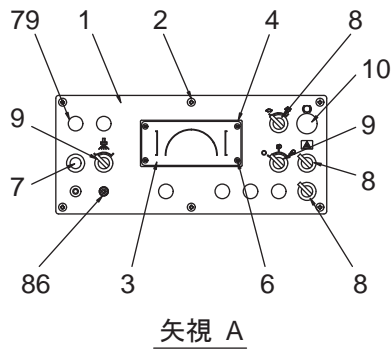
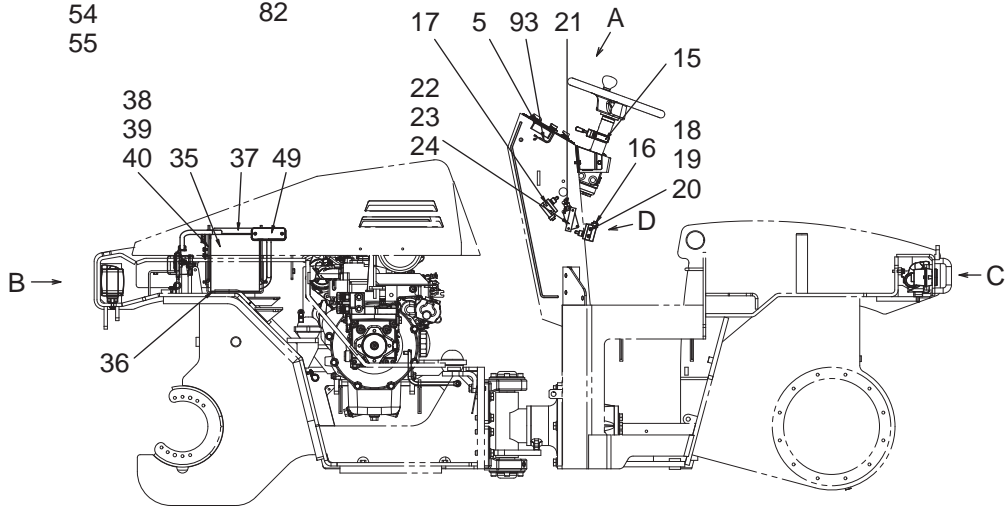
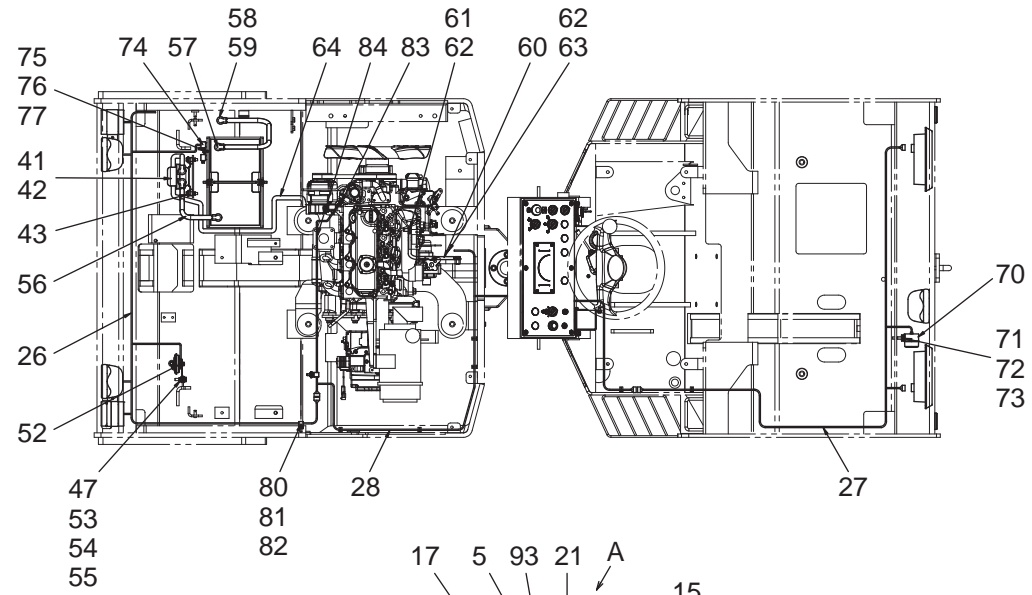

エレクトリック装置 ELECTRIC SYSTEM

記号 Key No.	部品番号 Parts No.	部品名称	Parts Name	数量 Q'ty	備考 Remarks
67	125715	端子台	TERMINAL	1	
68	C04209	十字穴付ナベ小ネジ	SCREW	2	
69	9228	ワッシャー	WASHER	2	
70	2751	バックブザー	BACK BUZZER	1	
71	9025	六角ボルト	BOLT	1	
72	9251	スプリングワッシャー	SPRING WASHER	1	
73	9233	平ワッシャー	WASHER	1	
74	125719	ヒューズ	FUSE	2	
75	121306	ヒューズホルダー	FUSE HOLDER	1	
76	9010	六角ボルト	BOLT	2	
77	CW062	ハードワッシャー	HARD WASHER	2	
78	62102	リフレクター	REFLECTOR	2	
79	105016	ホールプラグ	HOLE PLUG	6	
80	CC19	クランプ	CLAMP	2	
81	9012	六角ボルト	BOLT	2	
82	CW062	ハードワッシャー	HARD WASHER	2	
83	31351-32831	水温センサー	WATER TEMPERATURE SENSOR	1	
84	121794	ワイヤーハーネス (水温センサー)	WIRE HARNESS	1	
85	122523	中間ハーネス	INTERMEDIATE HARNESS	1	
86	07602	散水タイマー	WATER SPRINKLER TIMER	1	
87	125148	電源ソケット	POWER SOCKET	1	
88	122111	ワイヤーハーネス	WIRE HARNESS	1	
89	122133	電源ソケットケース	POWER SOCKET CASE	1	
90	9012	六角ボルト	BOLT	2	
91	9533	バネ座金	SPRING WASHER	2	
92	9232	平ワッシャー	WASHER	2	
93	122625	ワイヤーハーネス (作業等)	WIRE HARNESS	1	

散水装置 WATER SPRINKLER SYSTEM

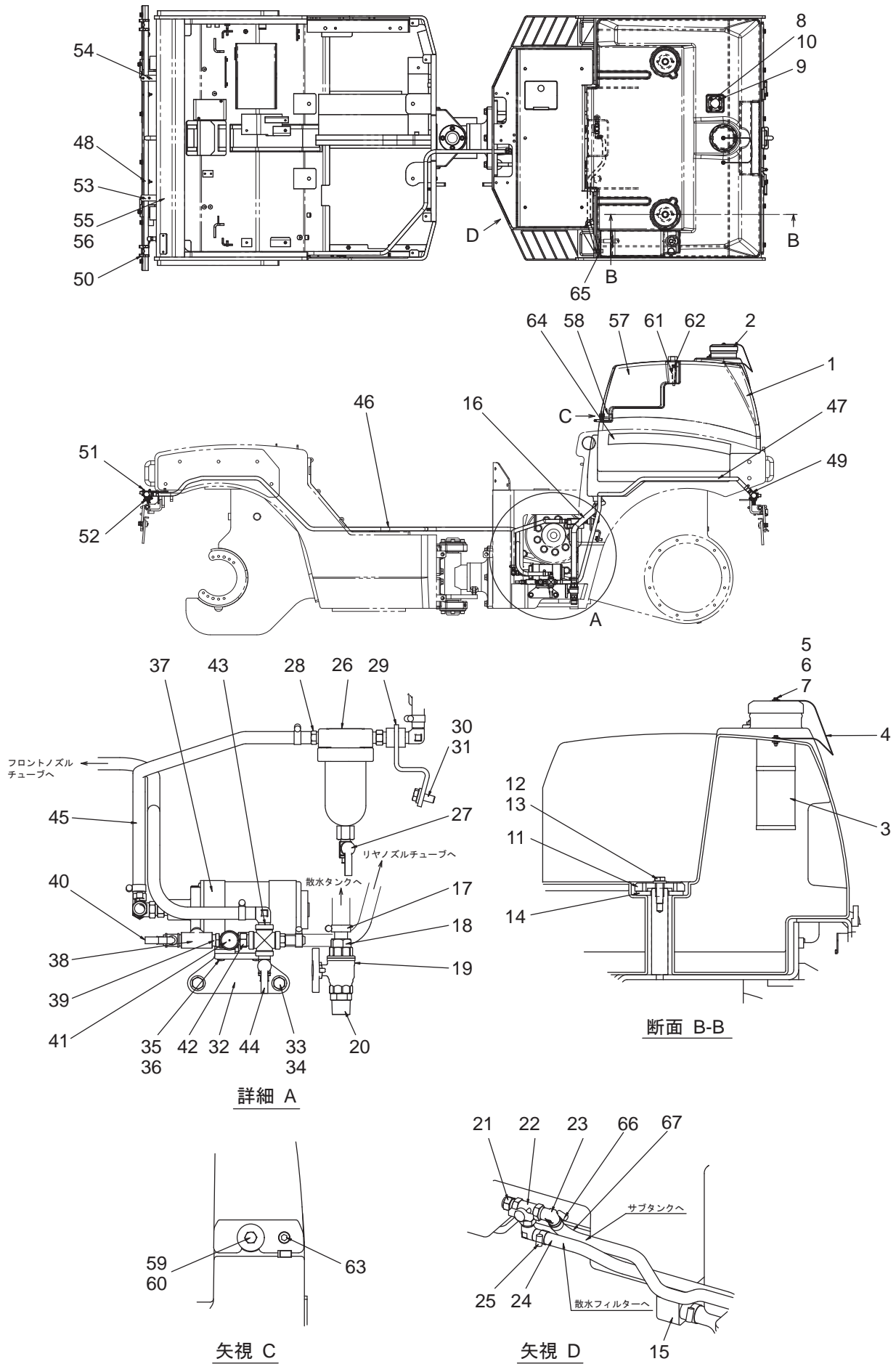

散水装置 WATER SPRINKLER SYSTEM

記号 Key No.	部品番号 Parts No.	部品名称	Parts Name	数量 Q'ty	備考 Remarks
1	122084	散水タンク	WATER SPRINKLER TANK	1	
2	48096	キャップ	CAP	1	
3	121341	ストレーナー	STRAINER	1	
4	122160	ワイヤーロープ ASS'Y(2)	WIRE ROPE ASS'Y (2)	1	
5	C05202	フランジ付六角ボルト	FLANGE BOLT	2	
6	CW051	ワッシャー	WASHER	4	
7	CN051	Uナット	U-NUT	2	
8	125125	レベルゲージ	LEVEL GAUGE	1	
9	C06157	十字穴付ナベ小ネジ	SCREW	4	
10	121386	パッキン	PACKING	1	
11	121442	ワッシャー	WASHER	2	
12	9089	六角ボルト	BOLT	2	
13	9632	ハードワッシャー	HARD WASHER	2	
14	122127	ラバーワッシャー	RUBBER WASHER	2	
15	125945	エルボホースニップル	ELBOW HOSE NIPPLE	1	
16	9953	ビニールホース	VINYL HOSE	1	
17	05722	ホースバンド	HOSE BAND	2	
18	51135	ホースニップル	HOSE NIPPLE	1	
19	53307	ボールバルブ	BALL VALVE	1	
20	53330	ニップル	NIPPLE	1	
21	2257	ニップル	NIPPLE	4	
22	64112	三方バルブ	THREE WAY VALVE	1	
23	1374	エルボホースニップル	ELBOW HOSE NIPPLE	4	
24	9500	ビニールホース	VINYL HOSE	1	
25	05721	ホースバンド	HOSE BAND	8	
26	66006	散水フィルター ASS'Y	WATER SPRINKLER FILTER ASS'Y	1	
27	125810	ドレンコック	DRAIN COCK	1	
28	03644	ホースニップル	HOSE NIPPLE	5	
29	122487	散水フィルターブラケット	WATER SPRINKLER FILTER BRACKET	1	
30	9041	六角ボルト	BOLT	2	
31	9630	ハードワッシャー	HARD WASHER	2	
32	122486	散水ポンプブラケット	WATER SPRINKLER PUMP BRACKET	1	
33	9041	六角ボルト	BOLT	2	

散水装置 WATER SPRINKLER SYSTEM

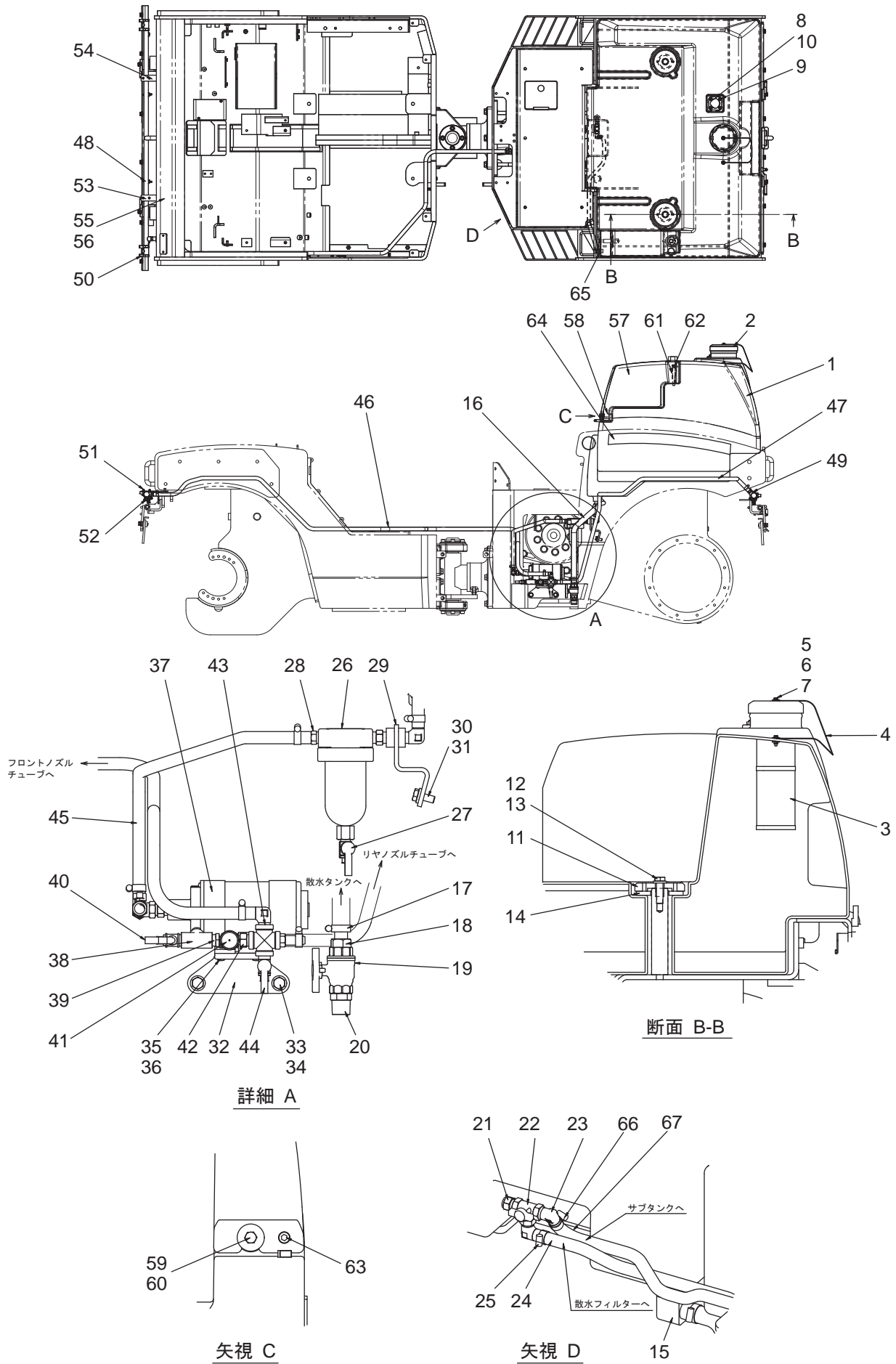

散水装置 WATER SPRINKLER SYSTEM

記号 Key No.	部品番号 Parts No.	部品名称	Parts Name	数量 Q'ty	備考 Remarks
34	9630	ハードワッシャー	HARD WASHER	2	
35	9013	六角ボルト	BOLT	4	
36	CW062	ハードワッシャー	HARD WASHER	4	
37	63046	散水ポンプ	WATER SPRINKLER PUMP	1	
38	2262	ティー	TEE	2	
39	125943	異径ブッシング	BUSHING	1	
40	145522	ドレンコック	DRAIN COCK	1	
41	125809	チェックバルブ ASS'Y	CHECK VALVE ASS'Y	1	
42	135802	異径ニップル	NIPPLE	1	
43	125944	クロス	CROSS FITTING	1	
44	145521	ドレンコック	DRAIN COCK	1	
45	9500	ビニールホース	VINYL HOSE	0.46m	
46	9500	ビニールホース	VINYL HOSE	2.8m	
47	9500	ビニールホース	VINYL HOSE	1.6m	
48	122490	ノズルチューブ (F・散水)	NOZZLE TUBE (F・WATER SPRINKLER)	1	
49	122491	ノズルチューブ (R・散水)	NOZZLE TUBE (R・WATER SPRINKLER)	1	
50	105015	ボールバルブ	BALL VALVE	4	
51	42120	Uボルト	U-BOLT	4	
52	125895	ノズル ASS'Y	NOZZLE ASS'Y	7	
52-1	135800-1	フラットスプレーノズル	FLAT SPRAY NOZZLE	(7)	
52-2	121989	ノズルベース	NOZZLE BASE	(7)	
52-3	121988	ノズル取付ホルダー	NOZZLE MOUNTING HOLDER	(7)	
52-4	COP12N	Oリング	O-RING	(7)	
53	122488	ノズルチューブホルダー (L)	NOZZLE TUBE HOLDER (L)	1	
54	122489	ノズルチューブホルダー (R)	NOZZLE TUBE HOLDER (R)	1	
55	9025	六角ボルト	BOLT	4	
56	9631	ハードワッシャー	HARD WASHER	4	
57	122085	サブタンク	SUB TANK	1	
58	122072	スリーブ (1)	SLEEVE (1)	1	
59	C10510	六角ボルト	BOLT	1	
60	9832	ワッシャー	WASHER	2	
61	122112	スリーブ (2)	SLEEVE (2)	1	
62	C06570	六角ボルト	BOLT	1	

散水装置 WATER SPRINKLER SYSTEM

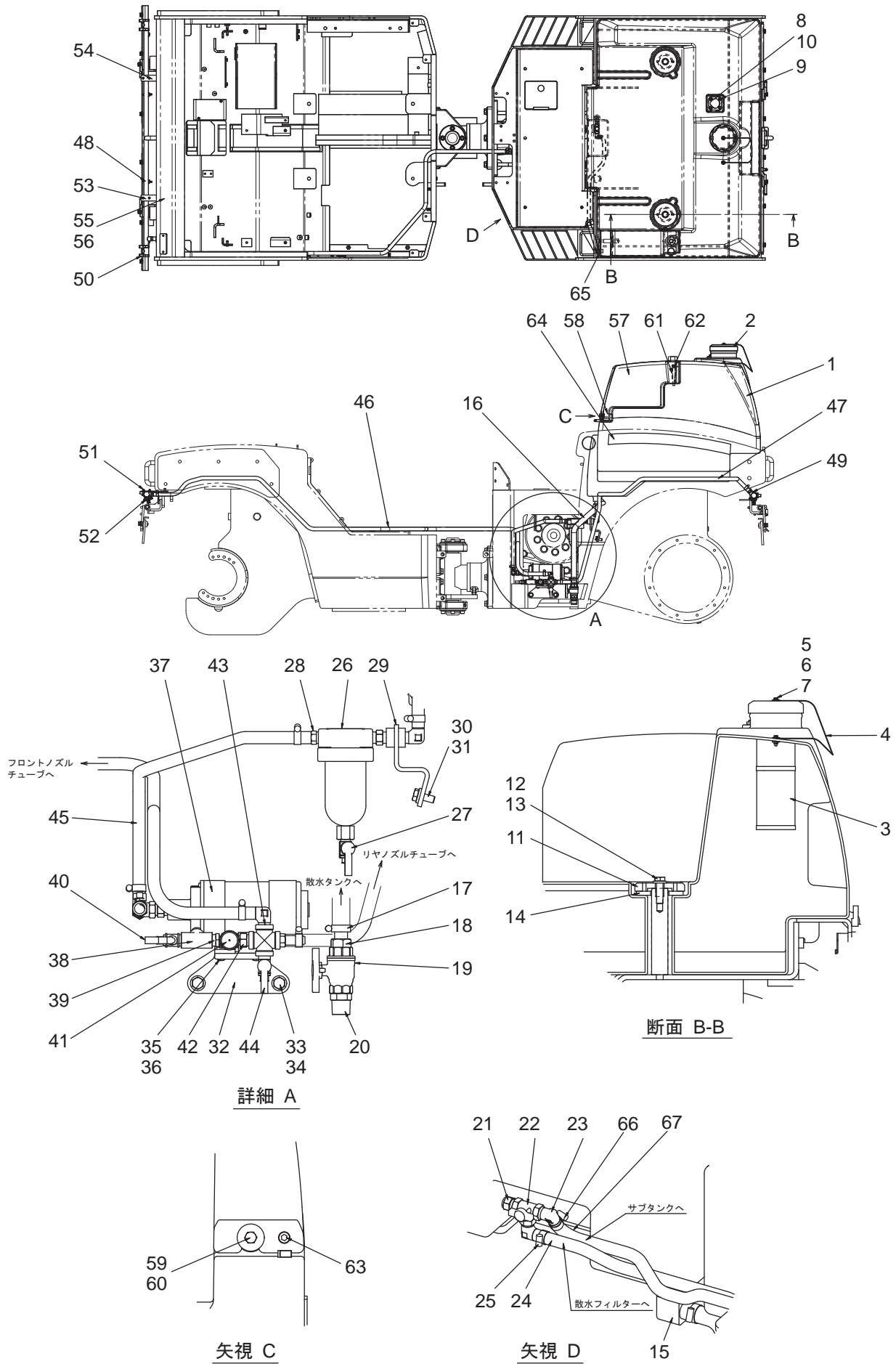

散水装置 WATER SPRINKLER SYSTEM

記号 Key No.	部品番号 Parts No.	部品名称	Parts Name	数量 Q'ty	備考 Remarks
63	9168	六角穴付プラグ	PLUG	1	
64	121673	ラバークッション	RUBBER CUSHION	2	
65	1374	エルボホースニップル	ELBOW HOSE NIPPLE	1	
66	05721	ホースバンド	HOSE BAND	2	
67	9500	ビニールホース	VINYL HOSE	1.0m	

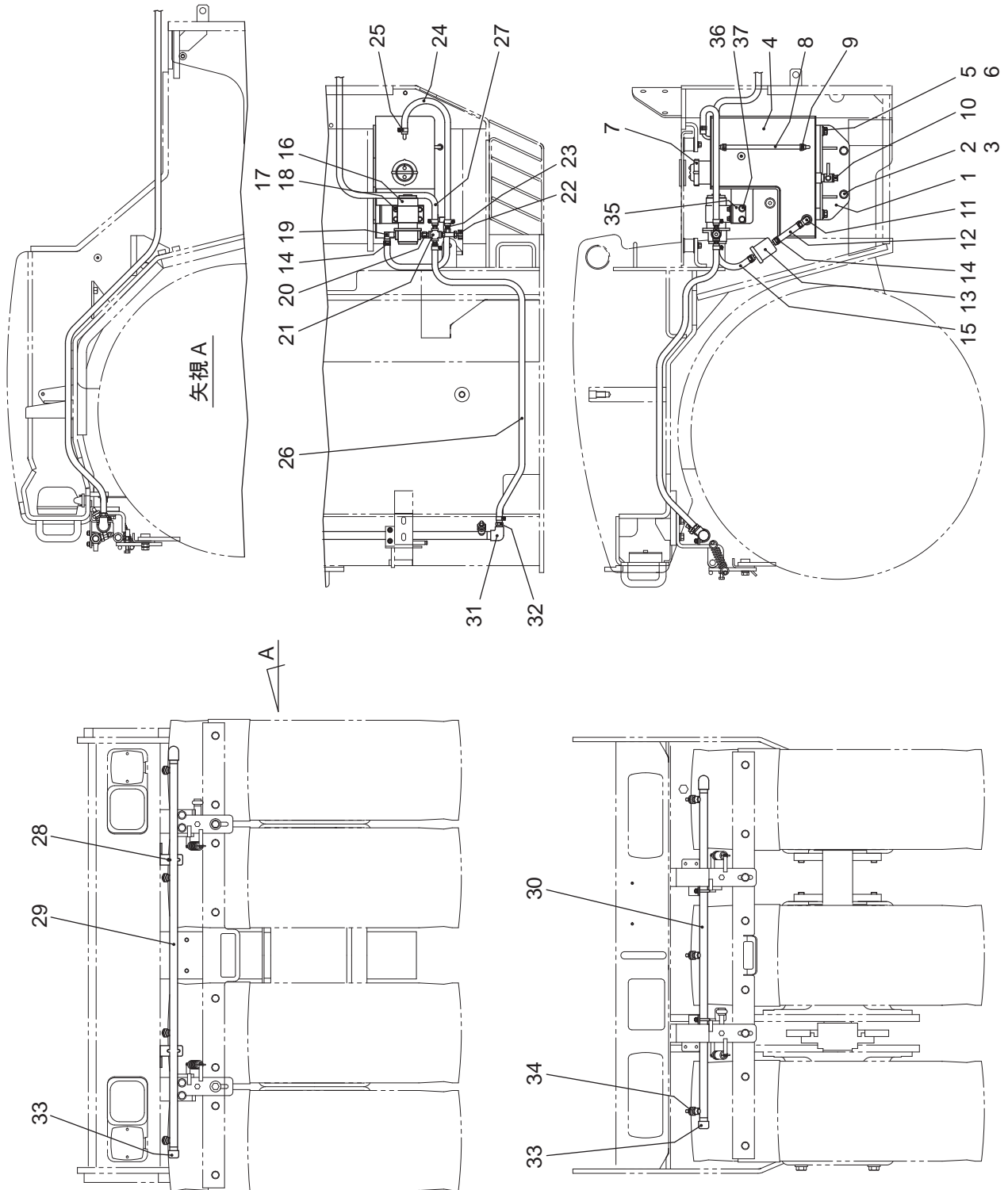

液剤噴霧装置 LIQUID SPRAY SYSTEM

KT40S-30003 号機まで

記号 Key No.	部品番号 Parts No.	部品名称	Parts Name	数量 Q'ty	備考 Remarks
1	122481	液剤タンク取付ブラケット	LIQUID TANK MOUNTING BRACKET	1	
2	9039	六角ボルト	BOLT	2	
3	9630	ハードワッシャー	HARD WASHER	2	
4	122480	液剤タンク	LIQUID TANK	1	
5	9039	六角ボルト	BOLT	4	
6	9630	ハードワッシャー	HARD WASHER	4	
7	033041-1	キャップ ASS'Y	CAP ASS'Y	1	
8	9849	ビニールチューブ	VINYL TUBE	0.24m	
9	05720	ホースバンド	HOSE BAND	2	
10	125808	レバーコック	LEVER COCK	1	
11	155408	エルボホースニップル	ELBOW HOSE NIPPLE	1	
12	2119	耐油ホース	HOSE	0.1m	
13	12581-43012	フューエルフィルター	FUEL FILTER	1	
14	05720	ホースバンド	HOSE BAND	2	
15	2119	耐油ホース	HOSE	0.26m	
16	2800	液剤ポンプ	LIQUID PUMP	1	
17	9011	六角ボルト	BOLT	4	
18	CW062	ハードワッシャー	HARD WASHER	4	
19	01615	エルボホースニップル	ELBOW HOSE NIPPLE	1	
20	53327	ニップル	NIPPLE	1	
21	03647	クロス	CROSS FITTING	1	
22	125956	チッコロ	CICCOLO	1	
23	03756	ホースニップル	HOSE NIPPLE	3	
24	2119	耐油ホース	HOSE	0.37m	
25	05720	ホースバンド	HOSE BAND	6	
26	2119	耐油ホース	HOSE	1.0m	
27	2119	耐油ホース	HOSE	2.5m	
28	42120	Uボルト	U-BOLT	4	
29	122484	ノズルチューブ (F・液剤)	NOZZLE TUBE (F・LIQUID)	1	
30	122485	ノズルチューブ (R・液剤)	NOZZLE TUBE (R・LIQUID)	1	
31	03605	異径エルボ	ELBOW	2	
32	03756	ホースニップル	HOSE NIPPLE	2	
33	51355	キャップ	CAP	2	

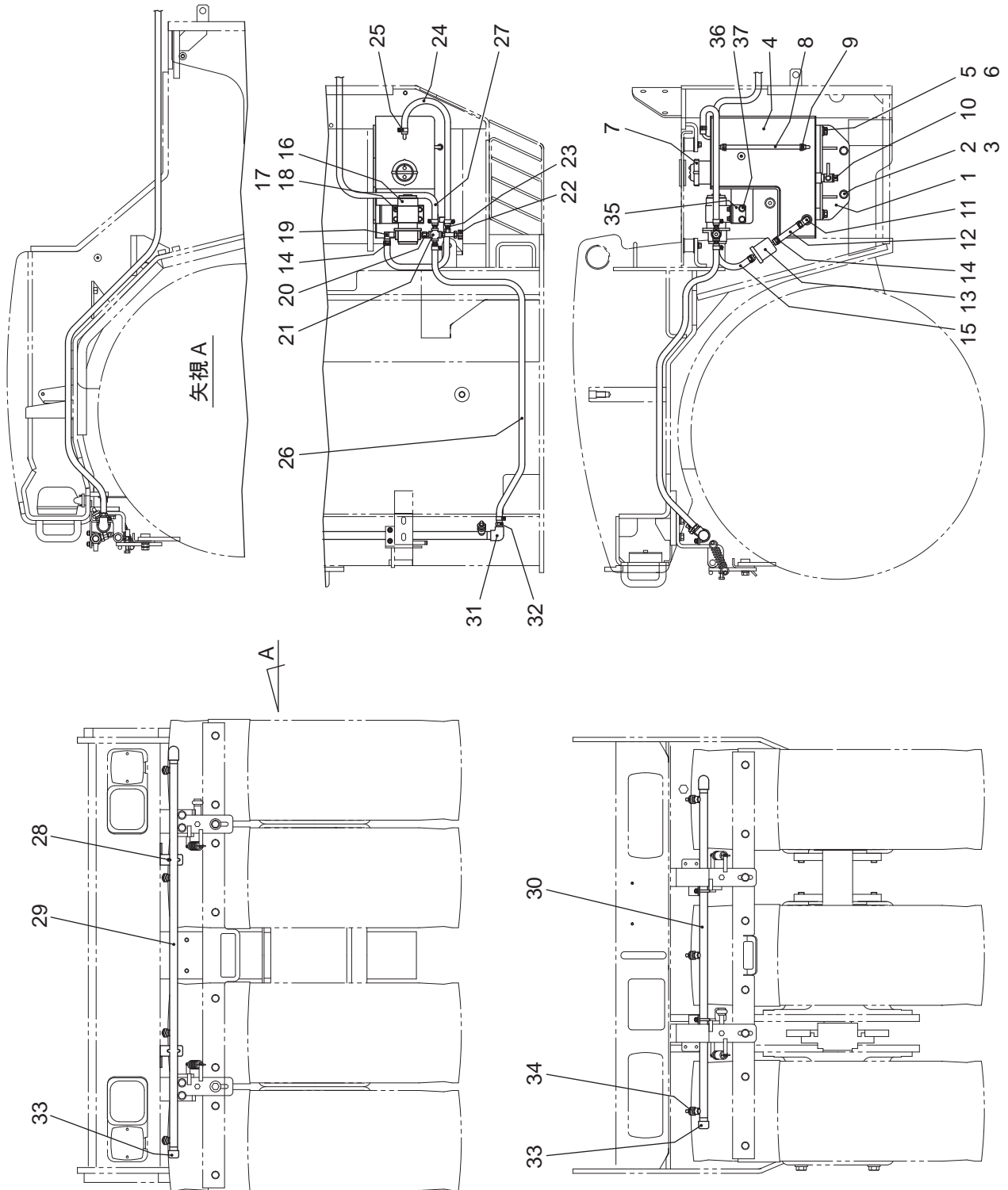

液剤噴霧装置 LIQUID SPRAY SYSTEM

KT40S-30003 号機まで

記号 Key No.	部品番号 Parts No.	部品名称	Parts Name	数量 Q'ty	備考 Remarks
34	03652	ノズル ASS'Y	NOZZLE ASS'Y	7	
34-1	03663	ストレーナーチェック付	STRAINER WITH CHECK	(7)	
34-2	03653	ノズルボディー	NOZZLE BODY	(7)	
34-3	03654	ノズルチップ	NOZZLE CHIP	(7)	
34-4	03655	キャップ	CAP	(7)	
35	122482	液剤ポンプ取付ブラケット	LIQUID PUMP MOUNTING BRACKET	1	
36	9025	六角ボルト	BOLT	2	
37	9631	ハードワッシャー	HARD WASHER	2	

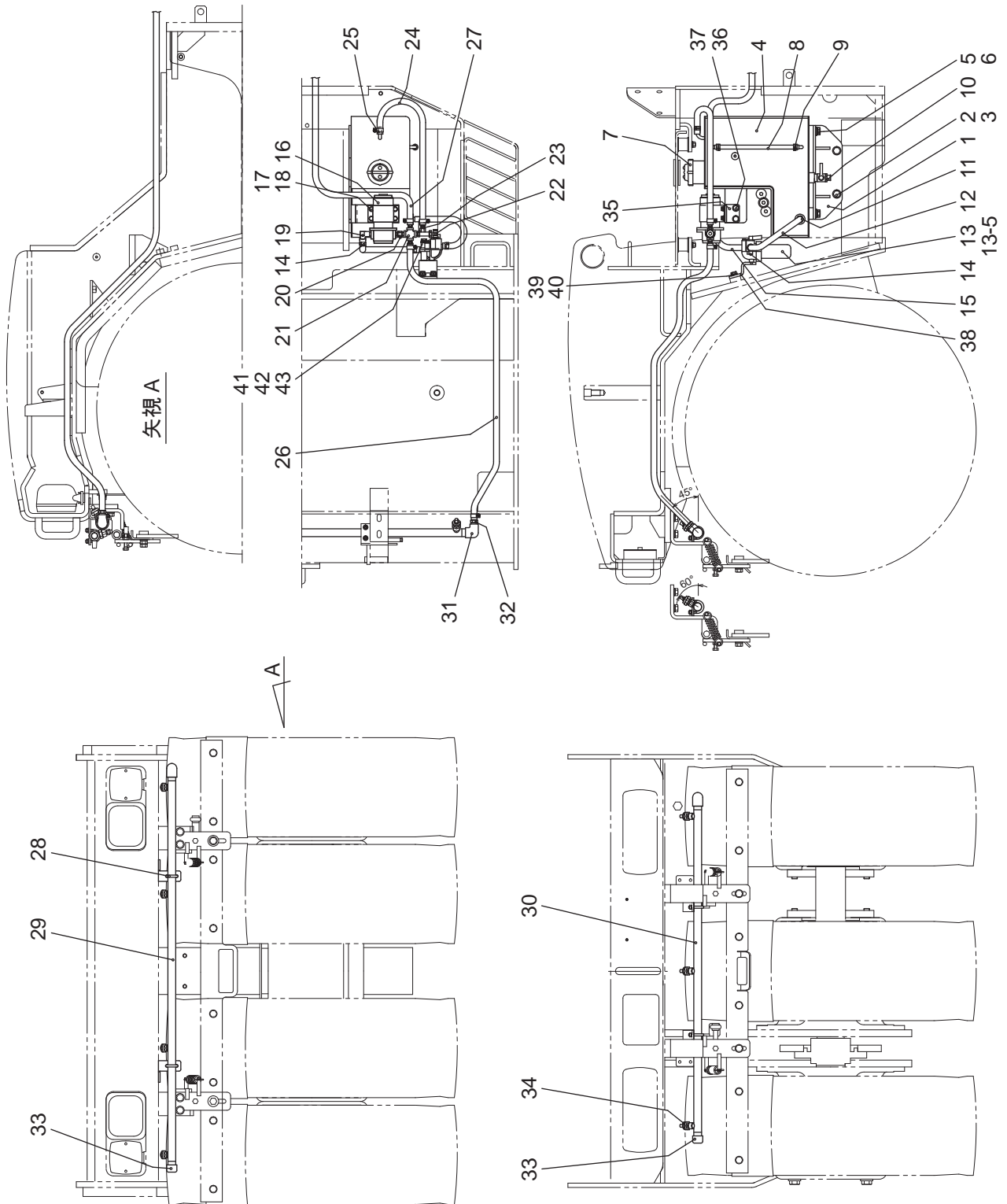

液剤噴霧装置 LIQUID SPRAY SYSTEM

KT40S-30004 号機から

記号 Key No.	部品番号 Parts No.	部品名称	Parts Name	数量 Q'ty	備考 Remarks
1	122481	液剤タンク取付ブラケット	LIQUID TANK MOUNTING BRACKET	1	
2	9039	六角ボルト	BOLT	2	
3	9630	ハードワッシャー	HARD WASHER	2	
4	122480	液剤タンク	LIQUID TANK	1	
5	9039	六角ボルト	BOLT	4	
6	9630	ハードワッシャー	HARD WASHER	4	
7	033041-1	キャップ ASS'Y	CAP ASS'Y	1	
8	9849	ビニールチューブ	VINYL TUBE	0.24m	
9	05720	ホースバンド	HOSE BAND	2	
10	125808	レバーコック	LEVER COCK	1	
11	53351	ホースニップル	HOSE NIPPLE	1	
12	2119	耐油ホース	HOSE	0.28m	
13	1505	フィルター	FILTER	1	
13-5	1505-5	エレメント	ELEMENT	1	
14	05720	ホースバンド	HOSE BAND	2	
15	2119	耐油ホース	HOSE	0.26m	
16	2800	液剤ポンプ	LIQUID PUMP	1	
17	9011	六角ボルト	BOLT	4	
18	CW062	ハードワッシャー	HARD WASHER	4	
19	01615	エルボホースニップル	ELBOW HOSE NIPPLE	1	
20	53327	ニップル	NIPPLE	1	
21	03647	クロス	CROSS FITTING	1	
22	125956	チッコロ	CICCOLO	1	
23	03756	ホースニップル	HOSE NIPPLE	3	
24	2119	耐油ホース	HOSE	0.37m	
25	05720	ホースバンド	HOSE BAND	6	
26	2119	耐油ホース	HOSE	1.0m	
27	2119	耐油ホース	HOSE	2.5m	
28	42120	Uボルト	U-BOLT	4	
29	122484	ノズルチューブ (F・液剤)	NOZZLE TUBE (F・LIQUID)	1	
30	122485	ノズルチューブ (R・液剤)	NOZZLE TUBE (R・LIQUID)	1	
31	03605	異径エルボ	ELBOW	2	
32	03756	ホースニップル	HOSE NIPPLE	2	

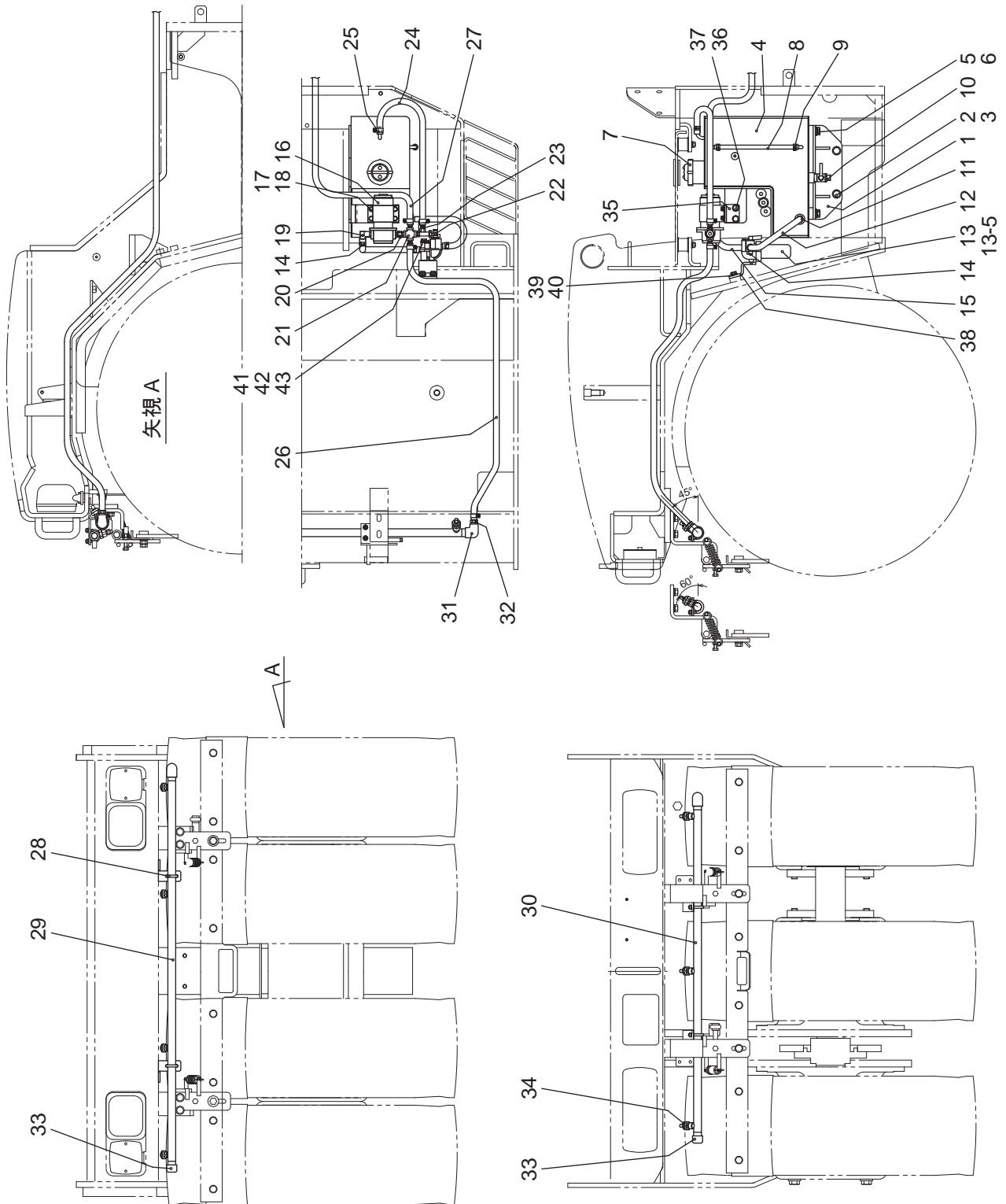

液剤噴霧装置 LIQUID SPRAY SYSTEM

KT40S-30004 号機から

記号 Key No.	部品番号 Parts No.	部品名称	Parts Name	数量 Q'ty	備考 Remarks
33	51355	キャップ	CAP	2	
34	03652	ノズル ASS'Y	NOZZLE ASS'Y	7	
34-1	03663	ストレーナーチェック付	STRAINER WITH CHECK	(7)	
34-2	03653	ノズルボディ	NOZZLE BODY	(7)	
34-3	03654	ノズルチップ	NOZZLE CHIP	(7)	
34-4	03655	キャップ	CAP	(7)	
35	122482	液剤ポンプ取付ブラケット	LIQUID PUMP MOUNTING BRACKET	1	
36	9025	六角ボルト	BOLT	2	
37	9631	ハードワッシャー	HARD WASHER	2	
38	122627	液剤フィルター取付サポート	LIQUID FILTER MOUNTING SUPPORT	1	
39	9025	六角ボルト	BOLT	2	
40	9631	ハードワッシャー	HARD WASHER	2	
41	C08540	六角ボルト	BOLT	2	
42	9251	バネ座金	SPRING WASHER	1	
43	9233	平ワッシャー	WASHER	1	

デカール DECAL

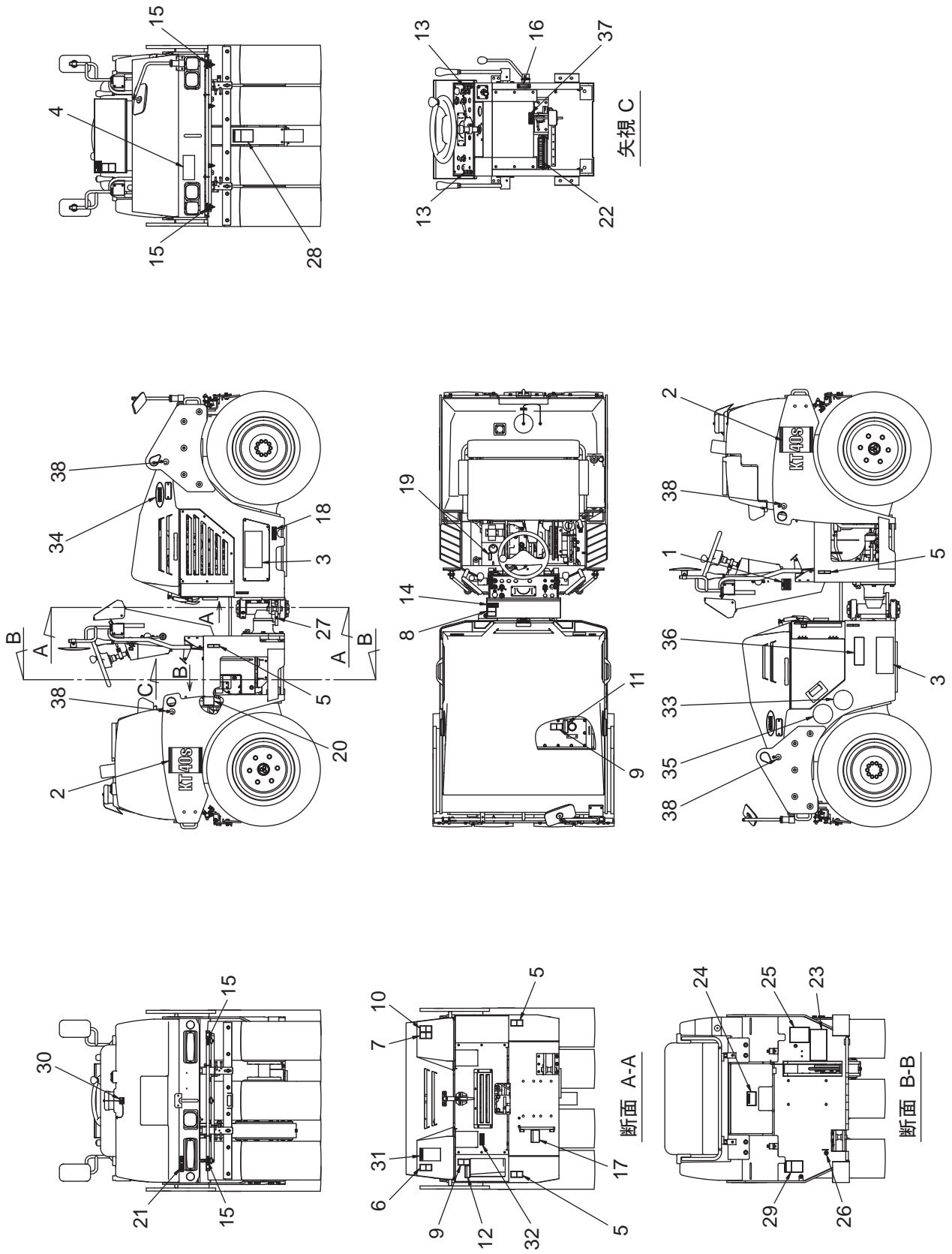

デカール DECAL

記号 Key No.	部品番号 Parts No.	部品名称	Parts Name	数量 Q'ty	備考 Remarks
1	122550	性能表	PERFORMANCE LIST	1	
2	122551	型式名 (KT40S)	MODEL (KT40S)	2	
3	131343	KANTO (大)	KANTO (LARGE)	2	
4	131344	KANTO (小)	KANTO (SMALL)	1	
5	054388	はさまれ (1)	BEWARE OF BEING PINCHED (1)	4	
6	054389	はさまれ (2)	BEWARE OF BEING PINCHED (2)	1	
7	054391	やけど	BEWARE OF BEING BURNED	1	
8	054392	警告	WARNING	1	
9	054393	火災	TAKE CARE ABOUT FIRE.	2	
10	054386	巻き込まれ (1)	BEWARE OF BEING CAUGHT (1)	1	
11	K43227	作動油	HYDRAULIC OIL	1	
12	K43226	軽油	LIGHT OIL	1	
13	064232	前・後進レバー	BACK-AND-FORTH LEVER	2	
14	K42348	パワーステアリング	POWER STEERING	1	
15	K42359	ドレン	DRAIN	4	
16	064231	アクセルレバー	ACCELERATOR LEVER	1	
17	064323	セーフティバー	SAFETY BAR	1	
18	K42360	エンジンオイルドレン	ENGINE OIL DRAIN	1	
19	141509	液剤タンク	LIQUID TANK	1	
20	121373	液剤噴霧量	LIQUID SPRAY Q'TY	1	
21	122139	最大積載量	MAX. LOAD	1	
22	122581	ヒューズボックス	FUSE BOX	1	
23	122586	散水要領	WATER SPRINKLING METHOD	1	
24	121511	散水タンク切り換え	WATER SPRINKLER TANK CHANGE	1	
25	122585	散水凍結防止操作要領	WATER SPRINKLING FREEZE PREVENTION OPERATION METHOD	1	
26	151074	グリース (大)	GREASE (LARGE)	6	
27	151074	グリース (小)	GREASE (SMALL)	1	
28	131324	ブレーキ解除方法	HOW TO RELEASE BRAKE	1	
29	122587	ブレーキ解除方法	HOW TO RELEASE BRAKE	1	
30	141182	水タンク	WATER TANK	1	
31	125843	接触注意	BEWARE OF CONTACT	1	
32	064238	アンロードバルブ	UNLOAD VALVE	1	
33		低騒音ラベル	LOW NOISE LABEL	1	

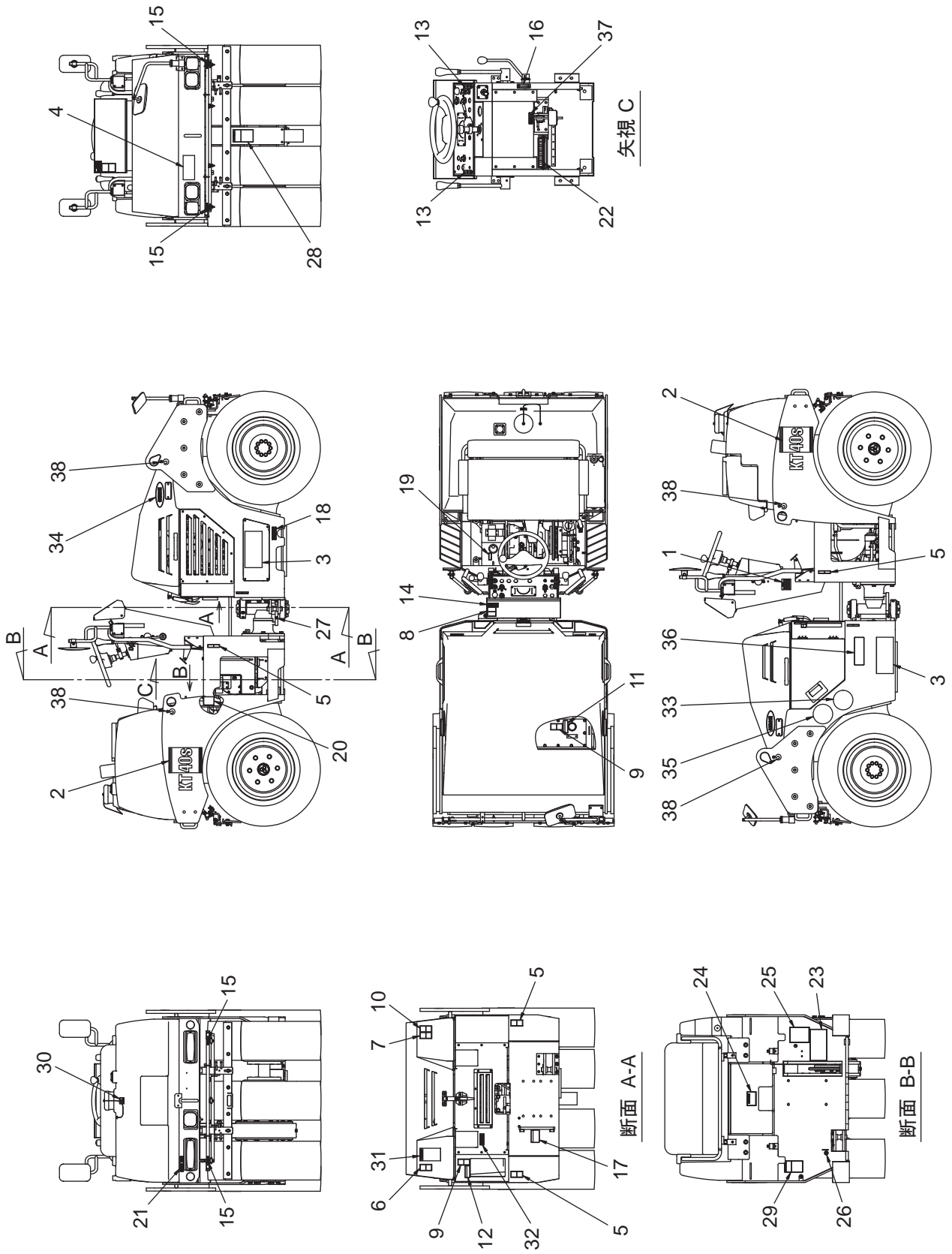

デカール DECAL

記号 Key No.	部品番号 Parts No.	部品名称	Parts Name	数量 Q'ty	備考 Remarks
34	125829	超低騒音ラベル	ULTRA LOW NOISE LABEL	2	
35		排ガスラベル	EXHAUST LABEL	1	
36	130032	NETIS	NETIS	1	
37	131377	緊急ブレーキ	EMERGENCY BRAKE	1	
38	131367	吊フック	HANGING HOOK	4	

パーツインデックス PARTS INDEX

部品番号 Parts No.	ページ Page	部品番号 Parts No.	ページ Page	部品番号 Parts No.	ページ Page
01615	75	05728	13	1516	41
01615	79	05729	13	1517	41
03605	75	06509	57	1543	65
03605	79	06540	21	1628	15
03644	7	06565	57	1859	43
03644	69	06567	43	10305	5
03647	75	07602	67	104011	53
03647	79	014139	59	105006	9
03652	77	014139	61	105006	55
03652	81	014143	59	105007	49
03653	77	014143	61	105007	49
03653	81	033145	41	105007	49
03654	77	054386	83	105007	49
03654	81	054388	83	105007	49
03655	77	054389	83	105007	49
03655	81	054391	83	105007	55
03663	77	054392	83	105010	49
03663	81	054393	83	105015	71
03756	75	063104	21	105016	67
03756	75	064059	31	105105	29
03756	79	064060	31	120023	41
03756	79	064061	31	121020	57
03765	5	064106	21	121024	57
05720	17	064109	21	121026	57
05720	17	064141	45	121027	57
05720	17	064231	83	121028	57
05720	17	064232	83	121029	57
05720	75	064238	83	121030	57
05720	75	064323	83	121056	63
05720	75	033041-1	75	121084	65
05720	79	033041-1	79	121107	5
05720	79	09661-42000	17	121108	5
05720	79	09661-82000	17	121109	5
05721	69	09661-82000	17	121125	59
05721	73	09661-82000	17	121125	59
05722	7	09661-82000	19	121133	5
05722	69	1374	69	121160	39
05723	39	1374	73	121168	25
05725	9	1449	5	121184	23
05726	13	1505	79	121187	65

パーツインデックス PARTS INDEX

部品番号 Parts No.	ページ Page	部品番号 Parts No.	ページ Page	部品番号 Parts No.	ページ Page
121248	43	121577	47	122438	53
121250	65	121641	59	122440	49
121255	53	121673	73	122441	51
121280	7	121694	29	122442	47
121304	9	121790	7	122443	47
121306	67	121794	67	122444	47
121310	63	121809	13	122445	29
121313	65	121846	13	122446	45
121314	65	121988	71	122447	45
121315	65	121989	71	122455	45
121316	65	121992	43	122460	45
121318	63	122003	9	122470	29
121326	27	122072	71	122471	29
121341	69	122084	69	122472	5
121351	49	122085	71	122473	5
121373	83	122111	67	122474	5
121377	17	122112	71	122475	5
121378	17	122127	69	122477	15
121386	69	122133	67	122478	15
121401	59	122139	83	122479	15
121438	57	122145	55	122480	75
121439	27	122160	69	122480	79
121442	69	122171	23	122481	75
121444	55	122172	23	122481	79
121450	27	122219	55	122482	77
121451	53	122261	59	122482	81
121452	53	122360	53	122484	75
121453	53	122390	45	122484	79
121462	43	122426	31	122485	75
121468	53	122427	31	122485	79
121485	9	122428	31	122486	69
121508	21	122429	31	122487	69
121511	83	122430	31	122488	71
121527	17	122431	31	122489	71
121549	53	122432	31	122490	71
121550	53	122433	31	122491	71
121567	59	122434	31	122492	59
121567	59	122435	31	122493	59
121570	59	122436	33	122494	59
121576	53	122437	55	122495	17

パーツインデックス PARTS INDEX

部品番号 Parts No.	ページ Page	部品番号 Parts No.	ページ Page	部品番号 Parts No.	ページ Page
122496	57	122566	47	125575	43
122497	45	122569	55	125602	35
122500	57	122570	55	125603	39
122501	57	122578	33	125604	39
122502	45	122579	47	125606	37
122503	45	122580	47	125607	37
122509	45	122581	83	125609	35
122510	9	122582	51	125621	35
122511	9	122583	5	125621	37
122512	9	122585	83	125622	37
122513	35	122586	83	125622	39
122514	37	122587	83	125623	35
122515	35	122597	63	125630	35
122516	39	122617	51	125632	37
122517	47	122618	59	125632	37
122518	63	122625	67	125633	37
122519	63	122627	81	125643	35
122520	65	125110	55	125643	37
122521	63	125111	55	125646	35
122522	63	125121	9	125647	39
122523	67	125125	69	125648	35
122525	47	125134	5	125649	35
122526	41	125135	13	125651	37
122542	47	125136	13	125651	39
122543	47	125137	13	125652	37
122544	47	125148	67	125652	37
122545	47	125158	35	125661	35
122546	47	125302	29	125662	35
122547	47	125400	39	125706	63
122548	47	125404	5	125707	63
122549	47	125411	41	125708	63
122550	83	125412	29	125709	63
122551	83	125414	31	125710	63
122558	9	125418	31	125712	65
122560	63	125500	39	125713	65
122561	7	125513	35	125714	17
122562	47	125519	37	125715	67
122563	47	125524	39	125719	67
122564	47	125525	39	125722	65
122565	47	125528	39	125802	17

パーツインデックス PARTS INDEX

部品番号 Parts No.	ページ Page	部品番号 Parts No.	ページ Page	部品番号 Parts No.	ページ Page
125803	17	125937	35	135805	47
125804	49	125938	37	141182	83
125805	49	125939	31	141189	21
125807	39	125940	31	141509	83
125808	75	125942	33	145402	39
125808	79	125943	71	145403	43
125809	71	125944	71	145411	55
125810	69	125945	69	145521	71
125818	7	125946	39	145522	71
125819	7	125947	9	145550	9
125820	7	125950	49	145630	65
125821	7	125951	63	145641	23
125822	7	125953	55	151074	83
125829	85	125956	75	151074	83
125843	83	125956	79	155408	75
125878	39	125959	23	125111-1	55
125884	65	125960	37	125111-2	55
125886	43	125961	37	12581-43012	17
125887	9	125962	37	12581-43012	75
125887	9	125963	63	135800-1	71
125888	9	125964	55	1505-5	79
125895	71	126002	9	15192-96671	7
125916	25	130032	85	15221-72462	9
125920	45	131025	55	15224-43013	17
125924	35	131026	55	15694-65992	63
125925	35	131115	43	15707-3375-0	7
125925	35	131255	15	1G642-7240-1	9
125926	35	131324	83	2057	23
125927	35	131342	43	2082	43
125927	35	131343	83	2119	75
125928	35	131344	83	2119	75
125929	35	131367	85	2119	75
125930	35	131377	85	2119	75
125931	35	131383	59	2119	75
125932	37	131384	59	2119	79
125933	37	131399	49	2119	79
125934	37	131400	49	2119	79
125935	37	135703	65	2119	79
125935	39	135802	71	2119	79
125936	35	135804	43	2124	41

パーツインデックス PARTS INDEX

部品番号 Parts No.	ページ Page	部品番号 Parts No.	ページ Page	部品番号 Parts No.	ページ Page
2132	57	48096	69	9024	33
2257	69	51093	41	9024	37
2262	71	51135	69	9024	43
2496	21	51153	63	9024	45
2525	21	51161	43	9024	49
2652	57	51355	75	9024	53
2671	27	51355	81	9024	65
2675	27	52210	27	9025	7
2751	67	52279	39	9025	9
2754	63	52427	21	9025	9
2757	63	53307	69	9025	13
2800	75	53327	75	9025	15
2800	79	53327	79	9025	23
2858	63	53330	69	9025	35
2860	23	53351	79	9025	43
2861	23	54109	23	9025	45
2871	45	62001	41	9025	47
2978	63	62100	65	9025	49
2082-1	43	62101	65	9025	53
28140806	47	62102	67	9025	65
3211	63	63046	71	9025	67
3262	47	64018	37	9025	71
305164	37	64112	69	9025	77
31351-32831	67	66006	69	9025	81
42062	27	68511	27	9025	81
42120	37	9010	67	9028	9
42120	71	9011	17	9028	9
42120	75	9011	45	9028	9
42120	79	9011	63	9028	15
45058	63	9011	75	9028	17
45612	23	9011	79	9028	35
45613	23	9012	21	9028	39
45670	23	9012	25	9028	43
45678	23	9012	45	9028	53
45691	23	9012	67	9028	53
45710	23	9012	67	9028	65
45712	23	9013	71	9029	5
45720	21	9014	15	9029	9
45732	21	9015	23	9029	9
45795	27	9024	13	9029	23

パーツインデックス PARTS INDEX

部品番号 Parts No.	ページ Page	部品番号 Parts No.	ページ Page	部品番号 Parts No.	ページ Page
9029	65	9049	49	9196	21
9039	27	9049	55	9196	23
9039	29	9055	65	9204	23
9039	33	9066	5	9205	41
9039	39	9068	31	9228	49
9039	41	9086	31	9228	67
9039	43	9086	51	9230	63
9039	45	9089	45	9231	45
9039	53	9089	69	9232	23
9039	55	9112	35	9232	49
9039	55	9118	29	9232	67
9039	75	9127	33	9233	5
9039	75	9130	5	9233	23
9039	79	9131	31	9233	27
9039	79	9131	31	9233	33
9041	17	9131	31	9233	43
9041	45	9133	31	9233	47
9041	45	9137	29	9233	49
9041	59	9139	63	9233	53
9041	59	9141	7	9233	53
9041	59	9142	7	9233	67
9041	69	9143	17	9233	81
9041	69	9143	45	9235	17
9042	65	9146	51	9235	17
9044	15	9168	73	9235	23
9044	47	9169	39	9235	27
9044	47	9184	49	9235	49
9044	47	9186	49	9235	55
9044	53	9186	65	9235	59
9044	53	9187	5	9236	5
9044	55	9187	9	9236	29
9044	57	9187	9	9236	29
9044	59	9187	15	9237	41
9044	59	9187	21	9239	21
9044	61	9187	23	9239	45
9048	27	9187	53	9244	23
9048	41	9187	53	9247	21
9049	17	9187	59	9249	49
9049	25	9187	61	9249	63
9049	27	9187	65	9250	17

パーツインデックス PARTS INDEX

部品番号 Parts No.	ページ Page	部品番号 Parts No.	ページ Page	部品番号 Parts No.	ページ Page
9250	45	9333	21	9630	45
9250	63	9344	27	9630	45
9251	5	9403	13	9630	47
9251	15	9428	23	9630	47
9251	15	9462	21	9630	49
9251	15	9462	25	9630	53
9251	17	9485	23	9630	53
9251	27	9485	27	9630	53
9251	43	9485	27	9630	55
9251	53	9485	49	9630	55
9251	53	9485	53	9630	55
9251	53	9485	53	9630	59
9251	65	9485	55	9630	59
9251	67	9500	69	9630	61
9251	81	9500	71	9630	65
9252	15	9500	71	9630	69
9252	17	9500	71	9630	71
9252	17	9500	73	9630	75
9252	27	9527	23	9630	75
9252	29	9530	65	9630	79
9252	41	9533	17	9630	79
9252	49	9533	21	9631	7
9252	53	9533	25	9631	9
9252	53	9533	33	9631	9
9252	57	9533	45	9631	9
9252	59	9533	49	9631	9
9252	59	9533	65	9631	9
9252	59	9533	67	9631	11
9252	59	9548	5	9631	13
9252	59	9562	27	9631	13
9252	61	9598	39	9631	15
9253	5	9608	59	9631	15
9253	5	9608	61	9631	15
9253	29	9630	5	9631	35
9253	29	9630	15	9631	35
9253	57	9630	25	9631	35
9254	57	9630	33	9631	37
9281	41	9630	39	9631	39
9284	27	9630	43	9631	39
9298	27	9630	45	9631	43

パーツインデックス PARTS INDEX

部品番号 Parts No.	ページ Page	部品番号 Parts No.	ページ Page	部品番号 Parts No.	ページ Page
9631	43	C05202	69	CN166	33
9631	45	C05455	63	COP12N	71
9631	45	C06157	69	CP04082	5
9631	47	C06158	63	CP06452	23
9631	49	C06158	63	CW051	69
9631	49	C06205	49	CW062	45
9631	53	C06570	71	CW062	65
9631	55	C08165	9	CW062	67
9631	55	C08167	23	CW062	67
9631	65	C08255	25	CW062	71
9631	65	C08401	59	CW062	75
9631	65	C08401	61	CW062	79
9631	71	C08450	39	CW066	45
9631	77	C08540	81	CW105	29
9631	81	C10356	5	CW122	5
9631	81	C10510	71	CW122	29
9632	31	C12255	57	CW122	29
9632	51	C12301	5	CW122	31
9632	57	C12305	33	CW122	31
9632	57	C12354	5	CW122	31
9632	57	C12400	31	CW122	33
9632	69	C12453	39	CW122	39
9655	27	C12457	29	CW125	29
9656	27	C14356	5	CW142	5
9656	47	C16503	57	CW142	7
9656	49	C16503	57	CW182	31
9828	31	C16553	57	CW182	31
9832	71	C18137	17	CW182	31
9833	59	CC07	17	CW182	31
9833	61	CC19	25	K41136	39
9849	75	CC19	67	K41137	39
9849	79	CME38	43	K42348	83
9900	57	CN051	69	K42359	83
9953	69	CN061	21	K42360	83
9979	5	CN061	23	K43226	83
9991	55	CN081	23	K43227	83
B45068	25	CN126	29	R1401-51352	17
C04209	49	CN126	29		
C04209	67	CN126	29		
C04405	63	CN163	45		

部品注文書

関東鉄工（株）

FAX:0280-77-0080

TEL:0280-77-0081

*発注日 年 月 日

*発注先・請求先	注番	*出荷先
〒		〒
	担当	担当
TEL:		TEL:
FAX:		FAX:

*型式	* S/N
-----	-------

	*部品番号	*部品名称	*数量	*備考
1				
2				
3				
4				
5				
6				
7				
8				
9				
10				

- 1) 型式と SER/NO は、必ず記入して下さい。
- 2) 発注先と出荷先、
営業所名、TEL を必ず記入して下さい。
- 3) 部品出荷は、3時までとなります。

タイヤローラ
KT40S
パーツリスト

発行 初版 2022年3月

発行元 関東鉄工株式会社

(無断転載を禁ず) TH

関東鉄工 株式会社
KANTO TEKKO CO., LTD

〒306-0127 茨城県古河市下片田 852-4
TEL: 0280-77-0081 FAX: 0280-77-0080
<https://www.kanto-tk.co.jp>